

**Dematic**.....

## Demag AC 40-1

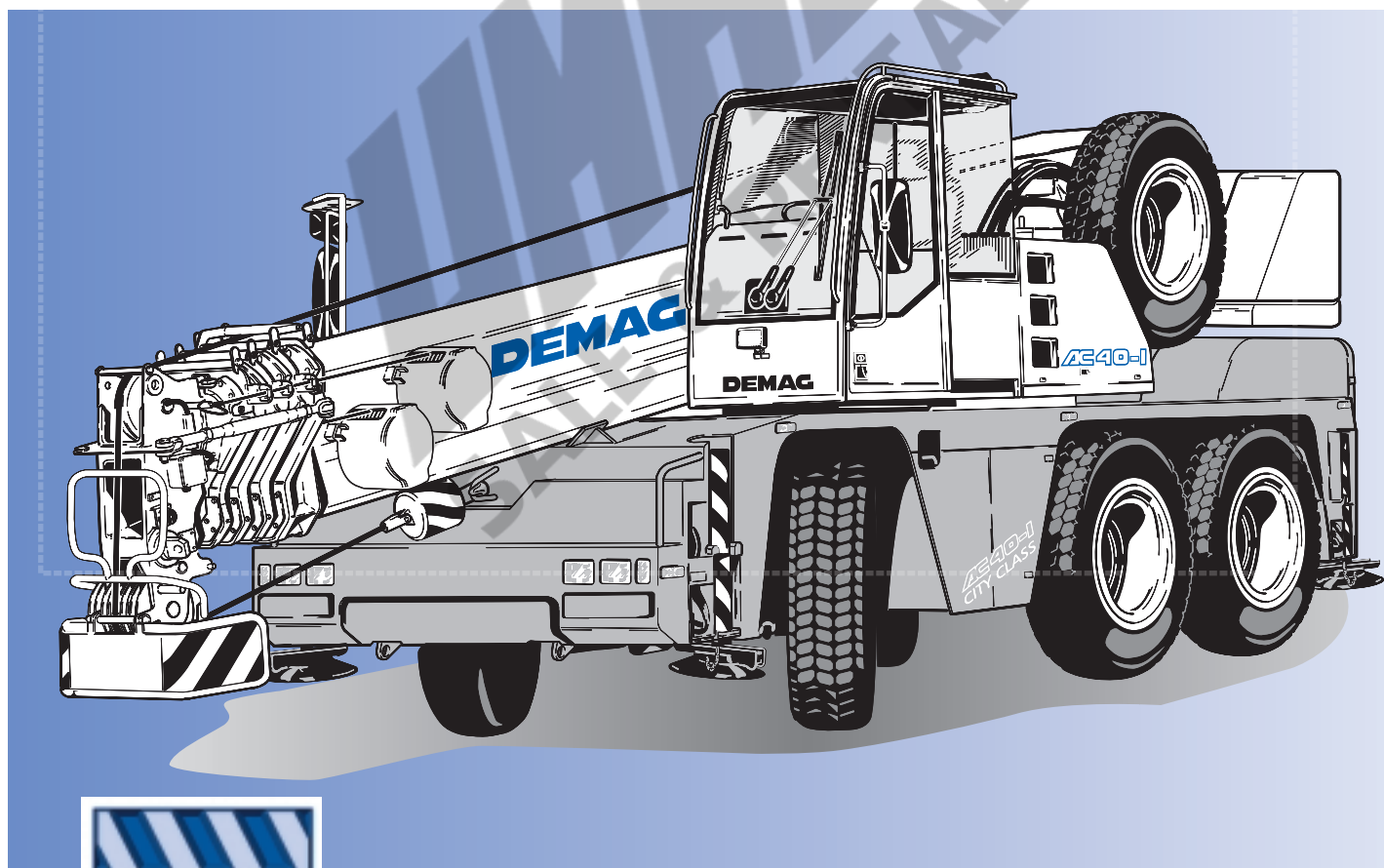

[MAIN MENUE](#)

[Inhalt](#)

[Contents](#)

[Contenu](#)

- Key
- Highlights
- Contents
- Specifications
- Dimensions
- Main boom
- Main boom extension
- Runner and searcher hook for workshop applications
- Technical description

***Dematic***.....

## Demag AC 40-1



**MAIN MENU**

- Légende
- Highlights
- Contenu
- Caractéristiques
- Encombrement
- Flèche principale
- Rallonge de flèche
- Potence et crochet compact pour utilisation en atelier
- Descriptif technique

***Dematic***.....

## Demag AC 40-1

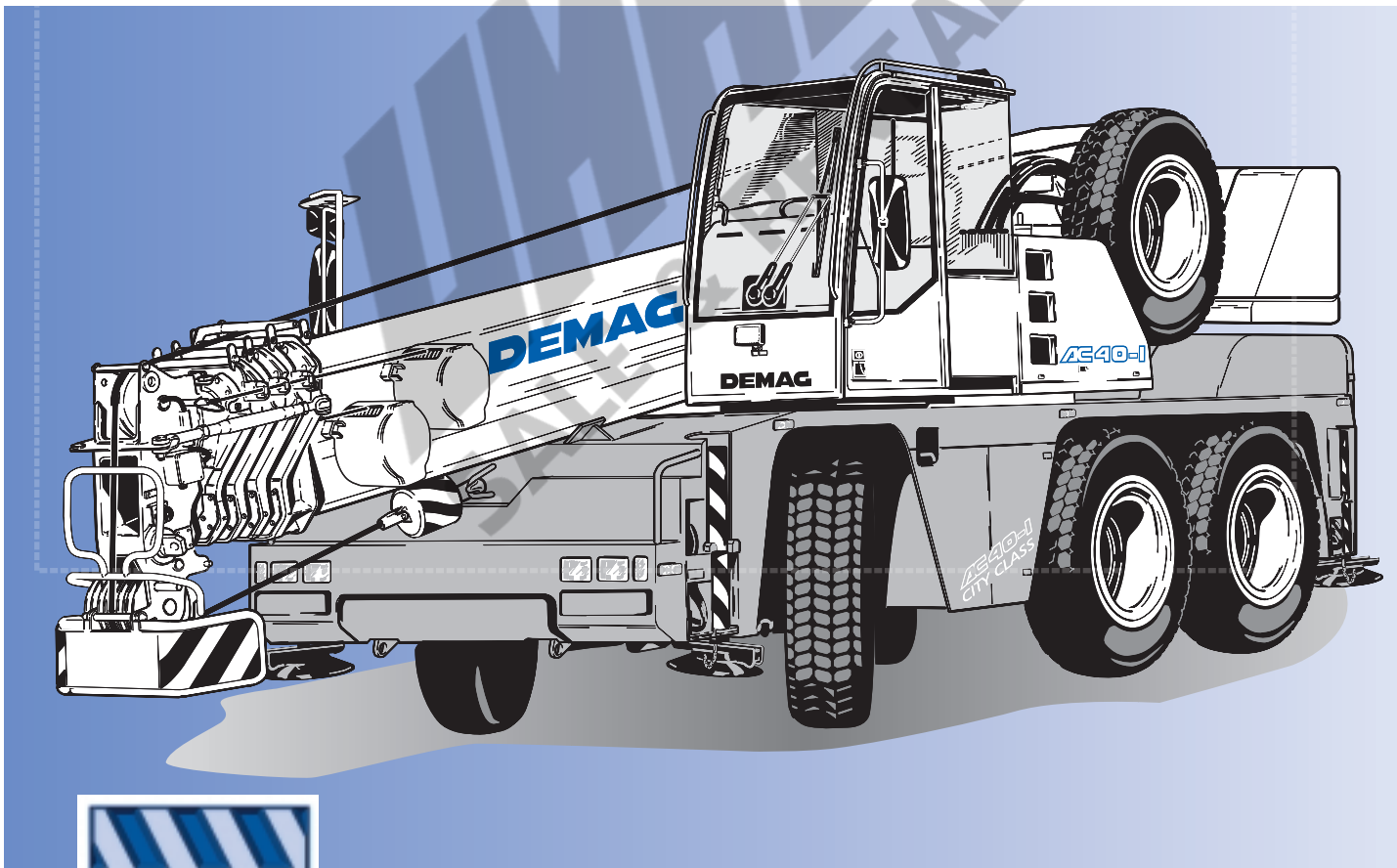

MAIN MENU

- Zeichenerklärung
- Highlights
- Inhalt
- Technische Daten
- Abmessungen
- Hauptausleger
- Hauptauslegerverlängerung
- Montagespitze und Kopftraverse für Halleneinsätze
- Technische Beschreibung

***Dematic***.....

## Demag AC 40-1



**MAIN MENU**

## Demag AC 40-1

- Kompaktester 3-Achser seiner Klasse
- Schnell auf der Straße und wendig im Gelände
- Universell einsetzbar mit vielen Zusatzausrüstungen
- Nur 3 m Durchfahrthöhe
- Most compact 3-axle crane in its category
- Fast on the road and exceptionally manoeuvrable off road
- Universal applicability with a host of attachments
- Clearance height is just 3 m
- La 3 essieux la plus compacte de sa catégorie
- Rapide sur route et extrêmement maniable sur chantier
- Utilisation universelle avec un choix d'équipements variés
- Hauteur de passage de seulement 3 mètres

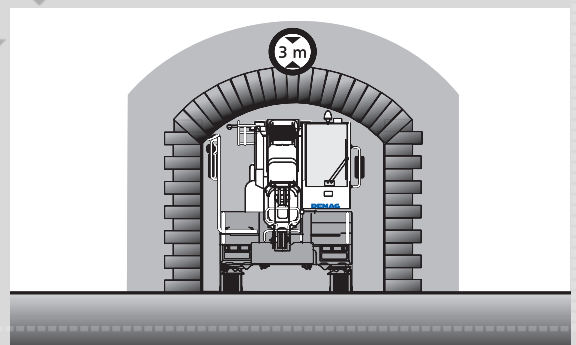
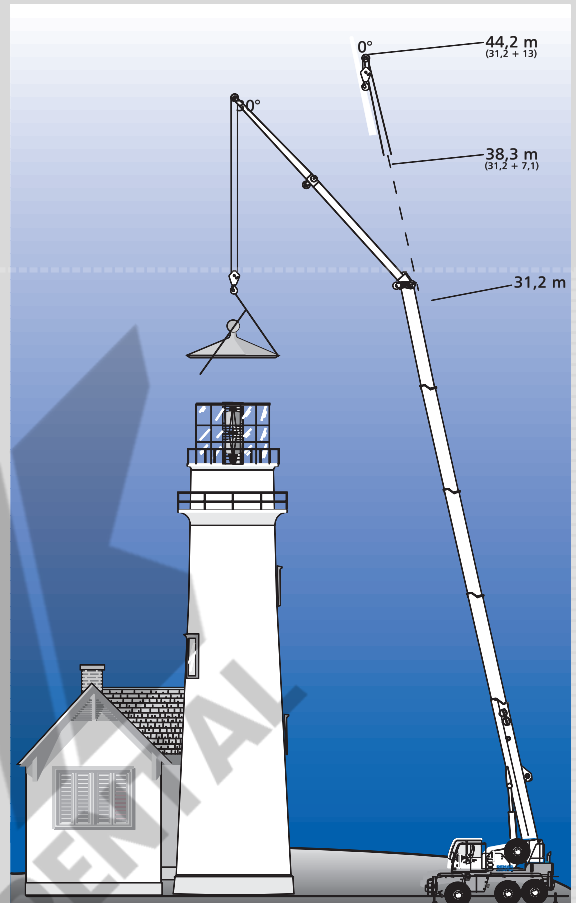

[www.dematic.com](http://www.dematic.com)

MAIN MENUE

Inhalt

Contents

Contenu

## Technische Daten · Specifications · Caractéristiques

Abmessungen · Dimensions · Encombrement .....	7
Technische Daten · Specifications · Caractéristiques .....	9

## Hauptausleger · Main boom · Flèche principale

Arbeitsbereiche · Working ranges · Portées .....	10
Tragfähigkeiten · Lifting capacities · Capacités de levage .....	11

## Hauptauslegerverlängerung · Main boom extension · Rallonge de flèche

Arbeitsbereiche · Working ranges · Portées .....	13
Tragfähigkeiten · Lifting capacities · Capacités de levage .....	14

## Montagespitze und Kopftraverse für Halleneinsätze

Runner and searcher hook for workshop applications · Potence et crochet compact pour utilisation en atelier .....	15
Tragfähigkeiten · Lifting capacities · Capacités de levage .....	16

## Technische Beschreibung · Technical description · Descriptif technique

Untervagen · Oberwagen · Zusatzausrüstung .....	17
Carrier · Superstructure · Optional equipment .....	18
Châssis · Partie supérieure · Equipements optionnels .....	19

# Abmessungen Dimensions Encombrement

Bereifung Type of tyres Type de pneus	Niveau Level Niveau	A	B	C	D
14.00	Straße Road Route	3195	3085	340	1490
14.00	Abgelassen Lowered Rabaissée	3115	3005	260	1410
445 / 65	Straße Road Route	3095	2985	240	1390
445 / 65	Abgelassen Lowered Rabaissée	2995	2885	140	1290

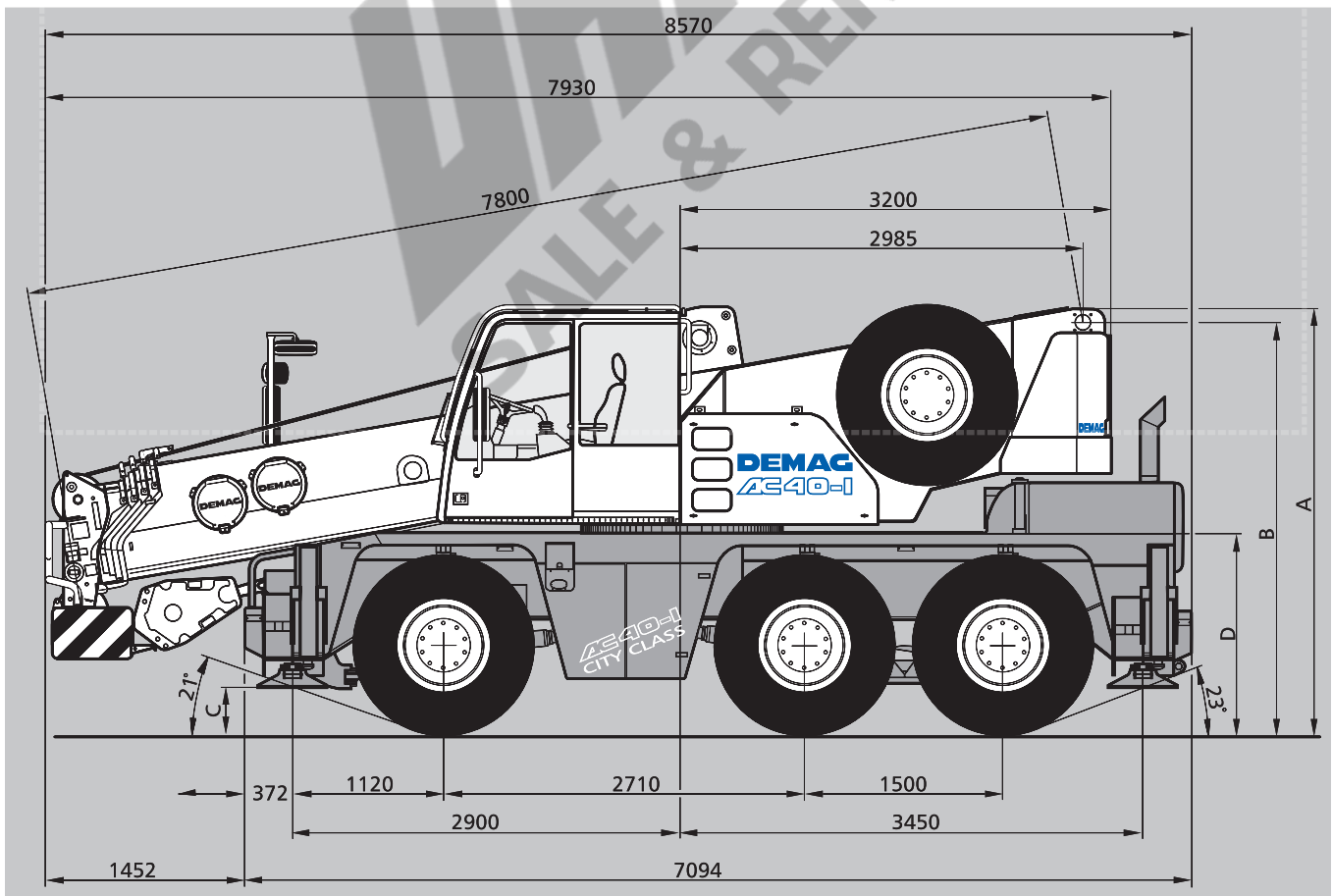

[MAIN MENUE](#)

[Inhalt](#)

[Contents](#)

[Contenu](#)

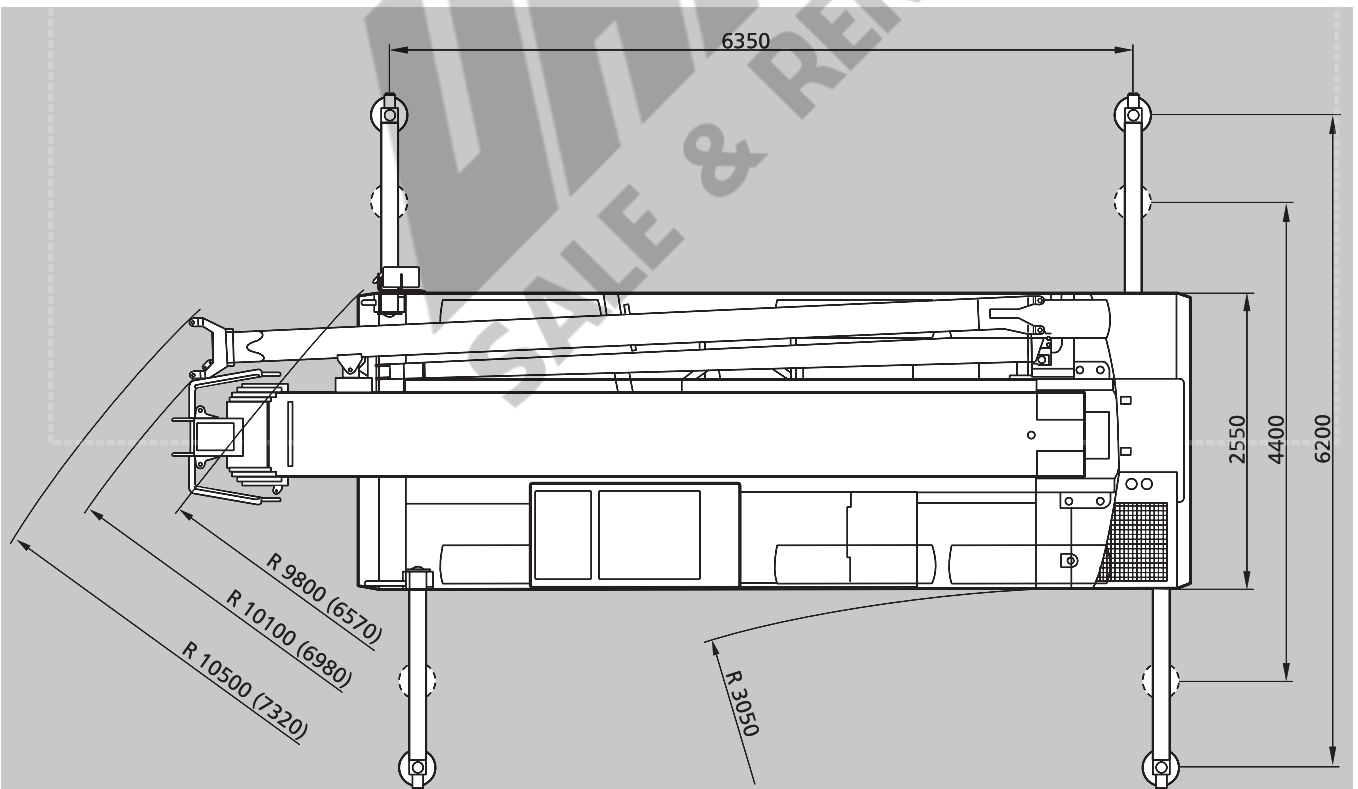
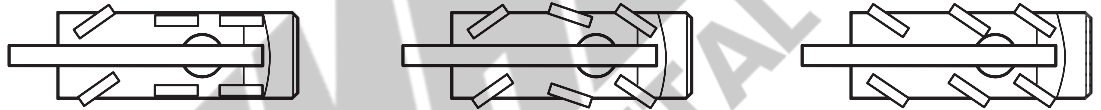

- ( ) mit unabhängiger Hinterachslenkung
- ( ) with independent rear axle steering
- ( ) avec direction indépendante de l'essieu arrière

[MAIN MENUE](#)

[Inhalt](#)

[Contents](#)

[Contenu](#)



# Technische Daten

## Specifications

## Caractéristiques

### Achslasten · Axle loads · Poids d'essieux

Kran mit Hauptausleger, Hauptauslegerverlängerung 13,0 m, Gegengewicht, Bereifung 445/65 R 22.5, Unterflasche · Crane with main boom, 13.0 m main boom extension, counterweight, tyres 445/65 R 22.5, hook block · Grue avec flèche principale, rallonge de flèche 13,0 m, contrepoids, pneumatiques 445/65 R 22.5, crochet-moufle.

Achsen · Axles · Essieux  
Gesamt · Total · Total

Achse · Axles · Essieux 1	9 000 kg
Achse · Axles · Essieux 2+3	11 500 kg
	32 000 kg

### Arbeitsgeschwindigkeiten (stufenlos regelbar) · Working speeds (infinitely variable)

#### Vitesses de travail (réglables sans paliers)

Antriebe Mechanisms Mécanismes	Normalgang Normal speed Marche normale	Schnellgang High speed Marche rapide	Max. zulässiger Seilzug <sup>1)</sup> Max. permissible line pull <sup>1)</sup> Effort max. admis sur câble <sup>1)</sup>	Seil ø / Seillänge Rope diameter / Rope length Diamètre du câble / Longueur du câble
Hubwerk I Hoist I Treuil de levage I	60 m/min	115 m/min	43 kN	16 mm / 150 m
Drehwerk · Slewing Orientation				max. 2 1/min · max. 2 1/min max. 2 1/min
Ausleger-Teleskopieren · Telescoping speed · Vitesse de télescopage				7,8 – 31,2 m: 90 s
Ausleger-Winkelverstellung · Boom elevation · Relevage de flèche				-10° – +78°: 50 s

### Fahrleistungen · Carrier performance · Performance du porteur

Fahrgeschwindigkeit · Travel speed · Vitesse sur route	0 .. 80/85 km/h <sup>2)</sup>
Steigfähigkeit bei Transportgewicht · Gradeability in travel order · Capacité sur rampes en état de transport sur route	> 60 %
Bodenfreiheit · Ground clearance · Dégageement au sol	300/400 mm <sup>2)</sup>

### Unterflasche / Hakengehänge · Hook block / Single line hook · Crochet-moufle / Boulet

Typ Type Type	mögliche Traglast <sup>1)</sup> Possible load <sup>1)</sup> Charge possible <sup>1)</sup>	Anzahl der Rollen Number of sheaves Nombre de poulies	Gewicht Weight Poids	„D“	max. Einscherung max. reeving mouflage maxi	Schwerlasteinrichtung Heavy-lift attachment Équipement levage lourd
63	50,0 t	6	480 kg	2,00 m	10	1 Zusatzrolle / add. sheave / poulie suppl.
32	30,1 t	3	325 kg	1,30 m	7	
16	12,9 t	1	250 kg	1,10 m	3	
5	4,3 t	Hakengehänge/ Single line hook/ Boulet	130 kg	0,80 m	1	

### Bemerkungen · Remarks · Remarques

- <sup>1)</sup> variiert je nach Ländervorschrift  
<sup>1)</sup> varies depending on national regulations  
<sup>1)</sup> varie on fonction des normes nationales

- <sup>2)</sup> je nach Bereifung  
<sup>2)</sup> depending on type of tyres  
<sup>2)</sup> en fonction du type de pneus

MAIN MENU

Inhalt

Contents

Contenu

# Arbeitsbereiche Hauptausleger

## Working ranges main boom

### Portées flèche principale

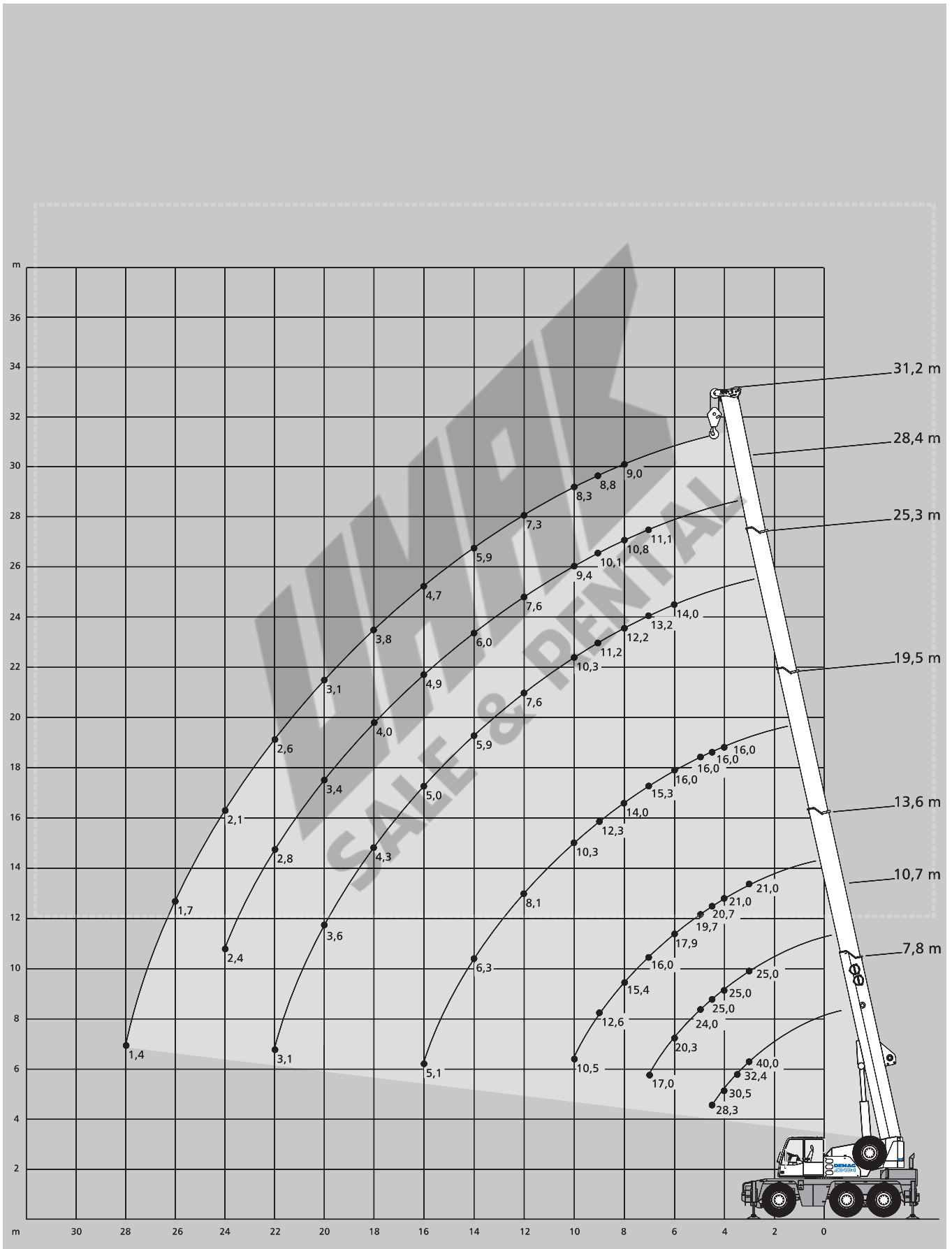

[MAIN MENUE](#)

[Inhalt](#)

[Contents](#)

[Contenu](#)

# Tragfähigkeiten Hauptausleger

## Lifting capacities main boom

### Capacités de levage flèche principale

 **6,35 x 6,20 m 360°** **DIN/ISO**

Ausladung		Hauptausleger · Main boom · Flèche principale						
Radius		7,8	10,7	13,6	19,5	25,3	28,4	31,2
Portée	m	t	t	t	t	t	t	t
3	40,0*	-	-	-	-	-	-	-
3	34,3	25,0	21,0	-	-	-	-	-
3,5	32,4	25,0	21,0	-	-	-	-	-
4	30,5	25,0	21,0	16,0	-	-	-	-
4,5	28,3	25,0	20,7	16,0	-	-	-	-
5	-	24,0	19,7	16,0	-	-	-	-
6	-	20,3	17,9	16,0	14,0	-	-	-
7	-	17,0	16,0	15,3	13,2	11,1	-	-
8	-	-	15,4	14,0	12,2	10,8	9,0	-
9	-	-	12,6	12,3	11,2	10,1	8,8	-
10	-	-	10,5	10,3	10,3	9,4	8,3	-
12	-	-	-	8,1	7,6	7,6	7,3	-
14	-	-	-	6,3	5,9	6,0	5,9	-
16	-	-	-	5,1	5,0	4,9	4,7	-
18	-	-	-	-	4,3	4,0	3,8	-
20	-	-	-	-	3,5	3,4	3,1	-
22	-	-	-	-	3,0	2,8	2,6	-
24	-	-	-	-	-	2,3	2,1	-
26	-	-	-	-	-	-	1,7	-
28	-	-	-	-	-	-	1,4	-
30	-	-	-	-	-	-	-	-
Traglast · Capacities Charges <sup>1)</sup>		20,0	14,0	8,8	4,5	2,5	1,8	1,1

 **0°\*** **DIN/ISO**

Ausladung		Hauptausleger · Main boom · Flèche principale		
Radius		7,8*	10,7*	13,6*
Portée	m	t	t	t
3	40,0*	-	-	-
3	14,5	14,0	15,1	-
3,5	12,9	12,4	13,4	-
4	11,5	11,1	12,1	-
4,5	10,4	10,0	11,0	-
5	-	9,0	10,0	-
6	-	7,5	8,4	-
7	-	6,1	7,2	-
8	-	-	5,9	-
9	-	-	4,8	-
10	-	-	4,1	-
12	-	-	-	-
14	-	-	-	-
16	-	-	-	-
18	-	-	-	-
20	-	-	-	-
22	-	-	-	-
24	-	-	-	-
26	-	-	-	-
28	-	-	-	-
30	-	-	-	-
Traglast · Capacities Charges <sup>1)</sup>		8,0	4,0	3,0

 **6,35 x 2,34 m 360°** **DIN/ISO**

Ausladung		Hauptausleger · Main boom · Flèche principale			
Radius		7,8	10,7	13,6	19,5
Portée	m	t	t	t	t
4	11,8	11,2	12,6	12,9	-
4,5	9,8	9,2	10,5	10,8	-
5	-	7,7	8,9	9,2	-
6	-	5,7	6,7	7,0	-
7	-	4,3	5,3	5,5	-
8	-	-	4,3	4,5	-
9	-	-	3,6	3,8	-
10	-	-	3,0	3,2	-
12	-	-	-	2,3	-
14	-	-	-	1,7	-
16	-	-	-	1,3	-
Traglast · Capacities Charges <sup>1)</sup>		8,0	2,8	2,1	-

 **360°\*\*** **DIN/ISO**

Ausladung		Hauptausleger · Main boom · Flèche principale		
Radius		7,8	10,7	13,6
Portée	m	t	t	t
4	11,8	-	-	-
4,5	9,8	5,9	5,4	6,6
5	-	-	4,7	5,8
6	-	-	3,6	4,7
7	-	-	2,8	3,8
8	-	-	-	3,1
9	-	-	-	2,6
10	-	-	-	2,2
12	-	-	-	-
14	-	-	-	-
16	-	-	-	-
Traglast · Capacities Charges <sup>1)</sup>		4,8	1,9	1,3

#### Bemerkungen · Remarks · Remarques

- \* 0° nach hinten
- \* 0° over rear
- \* 0° sur l'arrière

- \*\* nur stationär
- \*\* only stationary
- \*\* uniquement stationnaire

- 1) horizontal
- 1) with horizontal boom
- 1) avec flèche horizontale

[MAIN MENUE](#)

[Inhalt](#)

[Contents](#)

[Contenu](#)

Ausladung		Hauptausleger · Main boom · Flèche principale							Ausladung	
Radius									Radius	
Portée	m	7,8	10,7	13,6	19,5	25,3	28,4	31,2	Portée	
m		t	t	t	t	t	t	t	m	
3		34,3	25,0	21,0	-	-	-	-	3	
3,5		31,2	25,0	21,0	-	-	-	-	3,5	
4		28,3	25,0	21,0	16,0	-	-	-	4	
4,5		23,8	23,0	20,7	16,0	-	-	-	4,5	
5		-	18,4	18,0	16,0	-	-	-	5	
6		-	13,0	14,4	14,2	13,6	-	-	6	
7		-	9,8	11,1	11,4	10,9	10,8	-	7	
8		-	-	8,9	9,2	8,7	8,8	8,8	8	
9		-	-	7,3	7,6	7,7	7,4	7,2	9	
10		-	-	6,2	6,4	6,5	6,3	6,1	10	
12		-	-	-	4,8	4,9	4,7	4,5	12	
14		-	-	-	3,7	3,8	3,6	3,4	14	
16		-	-	-	3,0	3,0	2,8	2,7	16	
18		-	-	-	-	2,5	2,3	2,1	18	
20		-	-	-	-	2,1	1,8	1,7	20	
22		-	-	-	-	1,7	1,5	1,3	22	
24		-	-	-	-	-	1,2	1,0	24	
26		-	-	-	-	-	-	0,8	26	
28		-	-	-	-	-	-	0,6	28	
Traglast · Capacities Charges <sup>1)</sup>		20,0	7,0	5,2	2,5	1,5	0,8	-	Traglast · Capacities Charges <sup>1)</sup>	



  
 SALE & RENTAL

[MAIN MENU](#)
[Inhalt](#)
[Contents](#)
[Contenu](#)

# Arbeitsbereiche Hauptauslegerverlängerung

## Working ranges main boom extension

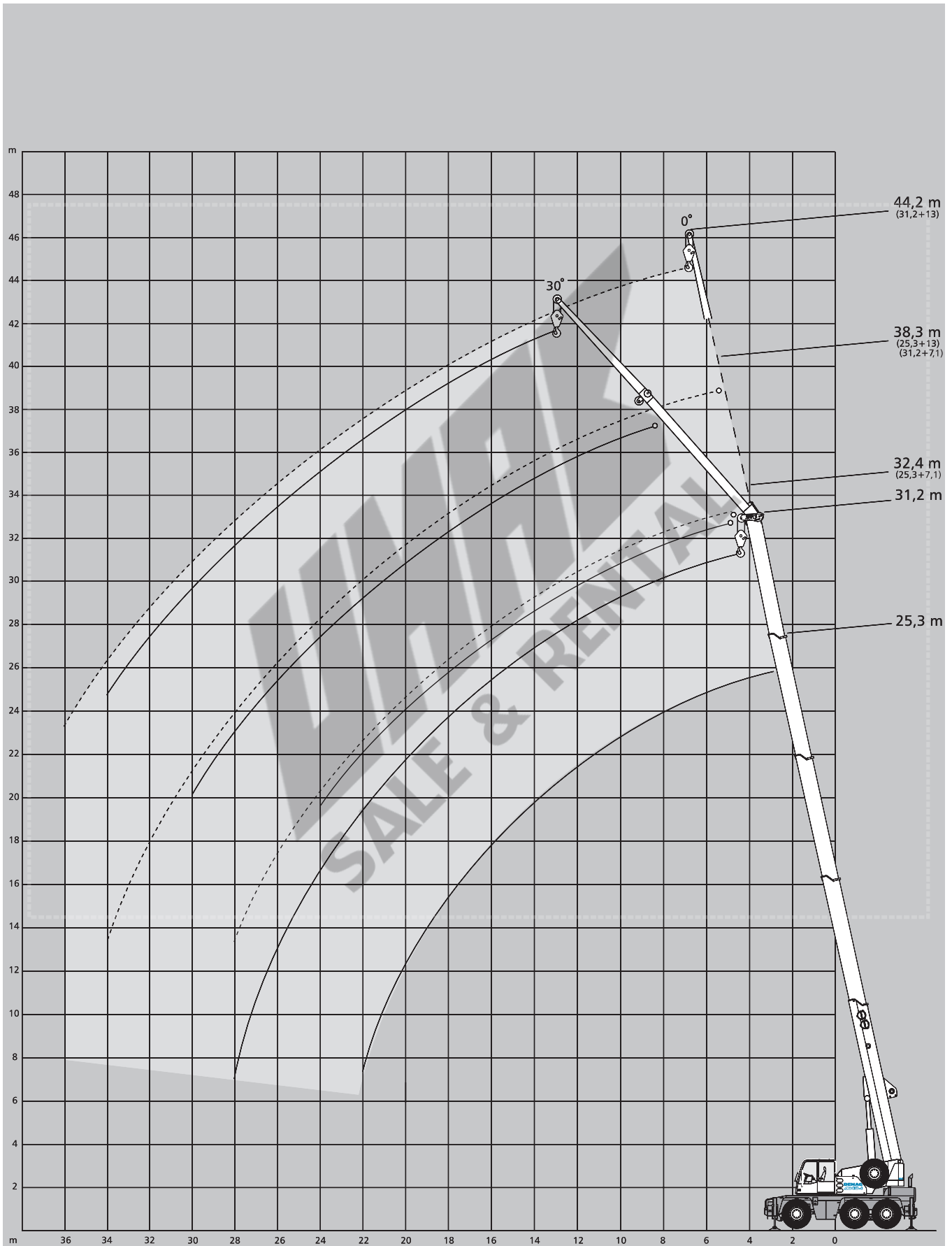
### Portées rallonge de flèche



[MAIN MENUE](#)

[Inhalt](#)

[Contents](#)

[Contenu](#)

# Tragfähigkeiten Hauptauslegerverlängerung

## Lifting capacities main boom extension

### Capacités de levage rallonge de flèche



6,35 x 6,20 m

360°

DIN/ISO



6,35 x 4,40 m

360°

DIN/ISO

#### 25,3 m Hauptausleger · Main boom · Flèche principale

Ausladung Radius Portée	Verlängerung · Extension · Rallonge de flèche			
	7,1 m		13,0 m	
	0°	30°	0°	30°
m	t	t	t	t
8	6,5	-	-	-
9	6,2	-	-	-
10	5,9	4,2	3,6	-
12	5,4	4,0	3,3	-
14	4,9	3,8	3,0	-
16	4,5	3,7	2,8	2,2
18	4,0	3,5	2,6	2,1
20	3,3	3,4	2,4	2,0
22	2,8	2,9	2,3	1,9
24	2,3	2,4	2,1	1,9
26	1,9	-	2,0	1,8
28	1,6	-	1,7	1,8
30	-	-	1,5	1,6
32	-	-	1,2	-
34	-	-	1,0	-
36	-	-	-	-
38	-	-	-	-

#### 25,3 m Hauptausleger · Main boom · Flèche principale

Ausladung Radius Portée	Verlängerung · Extension · Rallonge de flèche			
	7,1 m		13,0 m	
	0°	30°	0°	30°
m	t	t	t	t
8	6,5	-	-	-
9	6,2	-	-	-
10	5,9	4,2	3,6	-
12	4,7	4,0	3,3	-
14	3,6	3,8	3,0	-
16	2,8	3,1	2,8	2,2
18	2,3	2,5	2,4	2,1
20	1,8	2,0	1,9	2,0
22	1,5	1,6	1,6	1,9
24	1,2	1,3	1,3	1,6
26	0,9	-	1,0	1,3
28	0,7	-	0,8	1,0
30	-	-	0,6	0,8
32	-	-	-	-
34	-	-	-	-
36	-	-	-	-
38	-	-	-	-

#### 31,2 m Hauptausleger · Main boom · Flèche principale

m	t		t	
	t	t	t	t
8	-	-	-	-
9	-	-	-	-
10	5,0	-	-	-
12	4,8	3,9	3,0	-
14	4,6	3,7	2,9	-
16	4,4	3,5	2,8	-
18	4,0	3,3	2,7	2,1
20	3,3	3,1	2,5	2,0
22	2,7	2,9	2,4	1,9
24	2,2	2,4	2,2	1,9
26	1,8	2,0	1,9	1,8
28	1,5	1,6	1,6	1,8
30	1,2	1,3	1,3	1,6
32	0,9	-	1,1	1,3
34	0,7	-	0,9	1,0
36	-	-	0,7	-
38	-	-	-	-

#### 31,2 m Hauptausleger · Main boom · Flèche principale

m	t		t	
	t	t	t	t
8	-	-	-	-
9	-	-	-	-
10	5,0	-	-	-
12	4,6	3,9	3,0	-
14	3,5	3,7	2,9	-
16	2,8	3,1	2,8	-
18	2,2	2,5	2,3	2,1
20	1,7	2,0	1,8	2,0
22	1,4	1,6	1,5	1,8
24	1,1	1,3	1,2	1,5
26	0,8	1,0	0,9	1,2
28	0,6	0,7	0,7	1,0
30	-	-	-	0,7
32	-	-	-	-
34	-	-	-	-
36	-	-	-	-
38	-	-	-	-

MAIN MENU

Inhalt

Contents

Contenu

# Montagespitze für Halleneinsätze Runner for workshop applications Potence pour utilisation en atelier

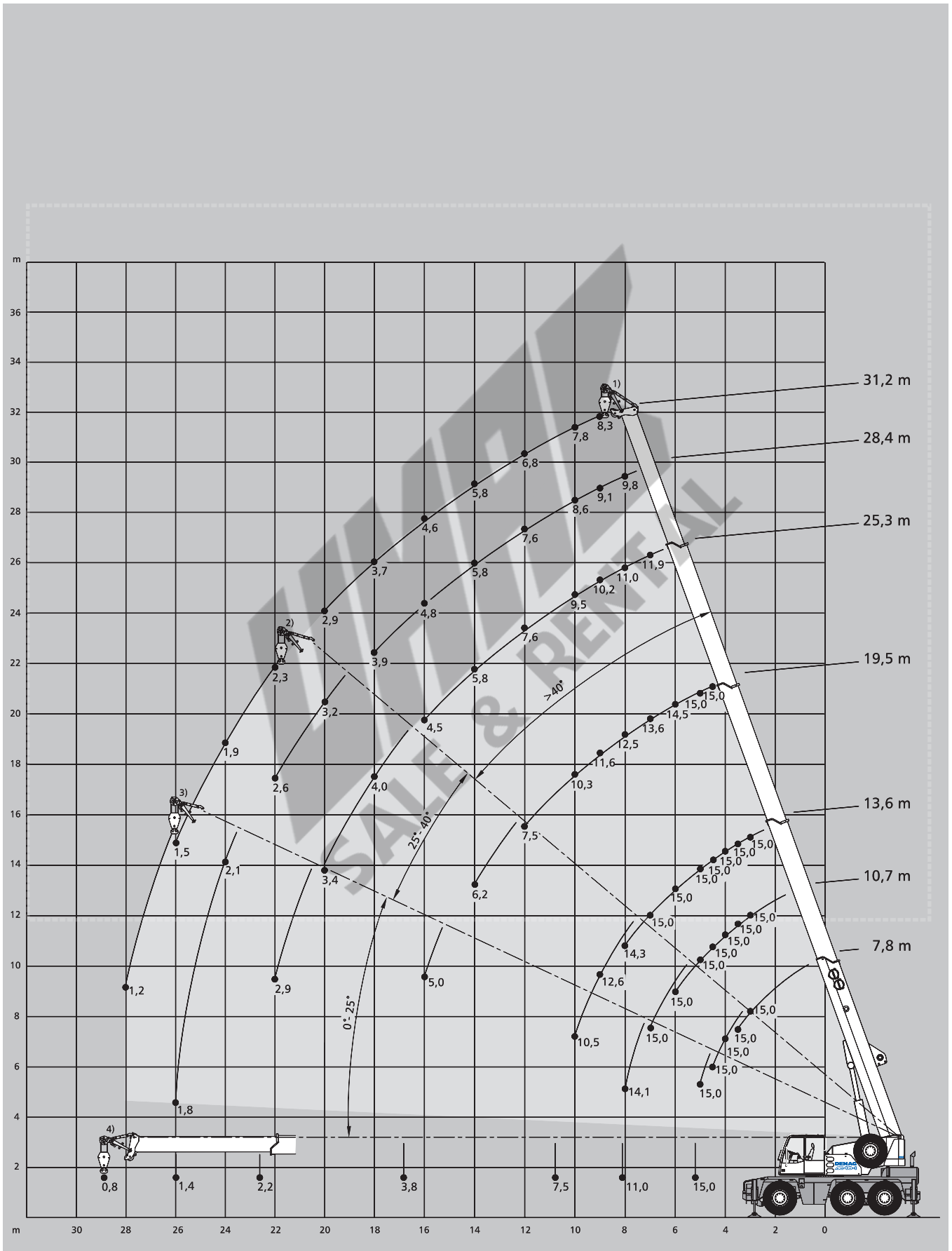

[MAIN MENUE](#)

[Inhalt](#)

[Contents](#)

[Contenu](#)

# Tragfähigkeiten Montagespitze

## Lifting capacities runner

### Capacités de levage potence

 6,35 m x 6,20 m 360°

DIN/ISO

Ausladung		Hauptausleger · Main boom · Flèche principale							Ausladung	
Radius		7,8	10,7	13,6	19,5	25,3	28,4	31,2	Radius	
Portée	m	t	t	t	t	t	t	t	Portée	
m		t	t	t	t	t	t	t	m	
3		15,0 <sup>1)</sup>	15,0 <sup>1)</sup>	15,0 <sup>1)</sup>	-	-	-	-	3	
3,5		15,0 <sup>1)</sup>	15,0 <sup>1)</sup>	15,0 <sup>1)</sup>	-	-	-	-	3,5	
4		15,0 <sup>2)</sup>	15,0 <sup>1)</sup>	15,0 <sup>1)</sup>	-	-	-	-	4	
4,5		15,0 <sup>2)</sup>	15,0 <sup>1)</sup>	15,0 <sup>1)</sup>	15,0 <sup>1)</sup>	-	-	-	4,5	
5		15,0 <sup>3)</sup>	15,0 <sup>1)</sup>	15,0 <sup>1)</sup>	15,0 <sup>1)</sup>	-	-	-	5	
6		-	15,0 <sup>1)</sup>	15,0 <sup>1)</sup>	14,5 <sup>1)</sup>	-	-	-	6	
7		-	15,0 <sup>2)</sup>	15,0 <sup>1)</sup>	13,6 <sup>1)</sup>	11,9 <sup>1)</sup>	-	-	7	
8		-	14,1 <sup>3)</sup>	14,3 <sup>1)</sup>	12,5 <sup>1)</sup>	11,0 <sup>1)</sup>	9,8 <sup>1)</sup>	-	8	
9		-	-	12,6 <sup>2)</sup>	11,6 <sup>1)</sup>	10,2 <sup>1)</sup>	9,1 <sup>1)</sup>	8,3 <sup>1)</sup>	9	
10		-	-	10,5 <sup>2)</sup>	10,3 <sup>1)</sup>	9,5 <sup>1)</sup>	8,6 <sup>1)</sup>	7,8 <sup>1)</sup>	10	
12		-	-	-	7,5 <sup>1)</sup>	7,6 <sup>1)</sup>	7,6 <sup>1)</sup>	6,8 <sup>1)</sup>	12	
14		-	-	-	6,2 <sup>2)</sup>	5,8 <sup>1)</sup>	5,8 <sup>1)</sup>	5,8 <sup>1)</sup>	14	
16		-	-	-	5,0 <sup>3)</sup>	4,5 <sup>1)</sup>	4,8 <sup>1)</sup>	4,6 <sup>1)</sup>	16	
18		-	-	-	-	4,0 <sup>2)</sup>	3,9 <sup>1)</sup>	3,7 <sup>1)</sup>	18	
20		-	-	-	-	3,4 <sup>2)</sup>	3,2 <sup>2)</sup>	2,9 <sup>1)</sup>	20	
22		-	-	-	-	2,9 <sup>3)</sup>	2,6 <sup>2)</sup>	2,3 <sup>2)</sup>	22	
24		-	-	-	-	-	2,1 <sup>3)</sup>	1,9 <sup>2)</sup>	24	
26		-	-	-	-	-	1,8 <sup>3)</sup>	1,5 <sup>2)</sup>	26	
28		-	-	-	-	-	-	1,2 <sup>3)</sup>	28	
Traglast · Capacities Charges <sup>4)</sup>		15,0 <sup>2+3)</sup>	11,0 <sup>2+3)</sup>	7,5 <sup>2+3)</sup>	3,8 <sup>2+3)</sup>	2,2 <sup>2+3)</sup>	1,4 <sup>2+3)</sup>	0,8 <sup>2+3)</sup>	Traglast · Capacities Charges <sup>4)</sup>	

 6,35 m x 4,40 m 360°

DIN/ISO

Ausladung		Hauptausleger · Main boom · Flèche principale							Ausladung	
Radius		7,8	10,7	13,6	19,5	25,3	28,4	31,2	Radius	
Portée	m	t	t	t	t	t	t	t	Portée	
m		t	t	t	t	t	t	t	m	
3		15,0 <sup>1)</sup>	15,0 <sup>1)</sup>	15,0 <sup>1)</sup>	-	-	-	-	3	
3,5		15,0 <sup>1)</sup>	15,0 <sup>1)</sup>	15,0 <sup>1)</sup>	-	-	-	-	3,5	
4		15,0 <sup>2)</sup>	15,0 <sup>1)</sup>	15,0 <sup>1)</sup>	-	-	-	-	4	
4,5		15,0 <sup>2)</sup>	15,0 <sup>1)</sup>	15,0 <sup>1)</sup>	15,0 <sup>1)</sup>	-	-	-	4,5	
5		15,0 <sup>3)</sup>	15,0 <sup>1)</sup>	15,0 <sup>1)</sup>	15,0 <sup>1)</sup>	11,0 <sup>1)</sup>	-	-	5	
6		-	13,3 <sup>1)</sup>	14,7 <sup>1)</sup>	14,4 <sup>1)</sup>	8,7 <sup>1)</sup>	-	-	6	
7		-	10,0 <sup>2)</sup>	11,2 <sup>1)</sup>	11,0 <sup>1)</sup>	7,2 <sup>1)</sup>	-	-	7	
8		-	7,9 <sup>3)</sup>	8,9 <sup>1)</sup>	9,2 <sup>1)</sup>	6,5 <sup>1)</sup>	8,7 <sup>1)</sup>	-	8	
9		-	-	7,4 <sup>2)</sup>	7,6 <sup>1)</sup>	4,8 <sup>1)</sup>	7,4 <sup>1)</sup>	7,2 <sup>1)</sup>	9	
10		-	-	6,2 <sup>2)</sup>	6,4 <sup>1)</sup>	3,7 <sup>1)</sup>	6,2 <sup>1)</sup>	6,0 <sup>1)</sup>	10	
12		-	-	-	4,7 <sup>1)</sup>	2,9 <sup>1)</sup>	4,6 <sup>1)</sup>	4,3 <sup>1)</sup>	12	
14		-	-	-	3,6 <sup>2)</sup>	2,4 <sup>2)</sup>	3,5 <sup>1)</sup>	3,3 <sup>1)</sup>	14	
16		-	-	-	2,9 <sup>3)</sup>	1,9 <sup>2)</sup>	2,7 <sup>1)</sup>	2,5 <sup>1)</sup>	16	
18		-	-	-	-	1,6 <sup>3)</sup>	2,1 <sup>1)</sup>	1,9 <sup>1)</sup>	18	
20		-	-	-	-	-	1,7 <sup>2)</sup>	1,5 <sup>1)</sup>	20	
22		-	-	-	-	-	1,3 <sup>2)</sup>	1,1 <sup>2)</sup>	22	
24		-	-	-	-	-	1,1 <sup>3)</sup>	0,8 <sup>2)</sup>	24	
26		-	-	-	-	-	0,8 <sup>3)</sup>	-	26	
28		-	-	-	-	-	-	-	28	
Traglast · Capacities Charges <sup>4)</sup>		15,0 <sup>2+3)</sup>	6,8 <sup>2+3)</sup>	4,8 <sup>2+3)</sup>	2,3 <sup>2+3)</sup>	1,2 <sup>2+3)</sup>	-	-	Traglast · Capacities Charges <sup>4)</sup>	

#### Bemerkungen · Remarks · Remarques

- 1) Arbeitsbereich – lange Absteckung Montagespitze
- 1) Working range – max. offset for runner
- 1) Portée – inclinaison max. pour potence
  
- 2) Arbeitsbereich – mittlere Absteckung Montagespitze
- 2) Working range – medium offset for runner
- 2) Portée – inclinaison moyenne pour potence
  
- 3) Arbeitsbereich – kurze Absteckung Montagespitze
- 3) Working range – min. offset for runner
- 3) Portée – inclinaison min. pour potence
  
- 4) horizontal
- 4) with horizontal boom
- 4) avec flèche horizontal

MAIN MENU

Inhalt

Contents

Contenu



# Technische Beschreibung

## Unterwagen

<b>Antrieb/Lenkung</b>	6 x 4 x 6
<b>Rahmen</b>	Geschlossenes Kastenprofil mit integrierten Abstützkästen aus hochfestem Feinkornbaustahl.
<b>Abstützung</b>	4-Punkt-Abstützung, hydraulisch horizontal und vertikal auszufahrende Abstützungen.
<b>Motor</b>	Wassergekühlter 6-Zylinder DaimlerChrysler OM 906 LA, Leistung nach DIN: 205 kW (279 PS), max. Drehmoment 1100 Nm bei 1300 1/min. Inhalt des Kraftstoffbehälters: 300 l.
<b>Getriebe</b>	Allison-Automatikgetriebe mit Drehmomentwandler, 6 Vorwärts- und 1 Rückwärtsgang, Verteilergetriebe mit Geländestufe und Längsdifferentialsperre.
<b>Achsen</b>	Achse 1: Außen-Planetenachse mit Querdifferentialsperre, lenkbar; Achse 2: Laufachse, lenkbar bei unabhängiger Hinterachslenkung; Achse 3: Außen-Planetenachse mit Querdifferentialsperre, lenkbar bei unabhängiger Hinterachslenkung.
<b>Federung</b>	Alle Achsen hydropneumatisch gefedert und hydraulisch blockierbar.
<b>Bereifung</b>	6-fach, 445/65 R 22.5.
<b>Fahrgeschwindigkeit</b>	80 km/h.
<b>Lenkung</b>	ZF-Hydro-Zweikreis-Lenkung mit mechanischer Lenkbegrenzung. 1 motorgetriebene Lenkhauptpumpe, 1 Notlenkpumpe. Unabhängige Hinterachslenkung.
<b>Bremsen</b>	Betriebsbremse: Zweikreis-Druckluft-Bremsanlage; Feststellbremse: Federspeicherbremse; Dauerbremse: Auspuffklappenbremse, Konstantdrossel.
<b>Elektrische Anlage</b>	Betriebsspannung 24 V, Drehstrom-Lichmaschine 80 A, 2 Batterien 12 V/120 Ah. Beleuchtung nach EG-Richtlinien.

## Oberwagen

<b>Hauptausleger</b>	Grundkasten und 4 Teleskope aus Feinkornbaustahl, unter Teillast teleskopierbar, beulsteifer Demag-Ovaloidquerschnitt.
<b>Gegengewicht</b>	im Oberwagen integriert.
<b>Hydraulikanlage</b>	Antrieb über Unterwagen-Motor, 1 Axialkolben-Verstellpumpe für 3 gleichzeitige, unabhängige Arbeitsbewegungen, separate Konstantpumpe für das Drehwerk.
<b>Hubwerk</b>	Axialkolben-Konstantmotor, Hubwerkstrommel mit integriertem Planetengetriebe und federbelasteter Lamellenbremse.
<b>Drehwerk</b>	Hydromotor mit Planetengetriebe, fußbetätigte Betriebsbremse, federbelastete Haltebremse. Drehgeschwindigkeit stufenlos.
<b>Wippwerk</b>	1 Differentialzylinder mit vorgesteuertem Senk-Bremsventil.
<b>Krankabine</b>	Großräumige Ganzstahl-Komfortkabine mit Schiebetür und großem ausstellbarem Frontfenster, Dachfenster mit Panzerglas, höhenverstellbarer Fahrersitz, Betätigungs- und Kontrollinstrumente für alle Kranfunktionen, Front- und Dachscheibenwischer mit Intervallschaltung und Scheibenwaschanlage.
<b>Sicherheitseinrichtungen</b>	Elektronischer Lastmomentbegrenzer und Graphik-Display zur digitalen Anzeige von Hakenlast, Nenntraglast, Auslegerlänge, Auslegerwinkel, Ausladung. Integrierte prozentuale Anzeige der Teleskopausfahrfolgen. Weitere Sicherheitseinrichtungen: Hub- und Senkendschaltung, Druckbegrenzungsventil, Rohrbruchsicherungen.

## Zusatzausrüstung

<b>Antrieb/Lenkung</b>	6 x 6 x 6.
<b>Bereifung</b>	14.00 R 25 oder 17.5 R 25.
<b>Hauptauslegerverlängerung</b>	Seitlich klappbar, 1- bzw. 2-teilige Spitze, 7,1 m bzw. 13,0 m Länge. Einstellbereich 0° und 30°.
<b>Schwerlasteinrichtung</b>	1 Zusatzrolle am Hauptauslegerkopf.
<b>Schwerlast-Montagespitze</b>	Länge 1,20 m, 3-rollig mit einstellbaren Arbeitswinkeln für den Halleneinsatz.
<b>Kopftraverse</b>	
<b>Klimaanlage</b>	
<b>Kühlfach</b>	

# Technical description

## Carrier

Drive/steering	6 x 4 x 6
Frame	Monobox main frame with outrigger boxes integral, of high-strength fine-grain structural steel.
Outriggers	4 hydraulically telescoping outrigger beams with hydraulic jack legs.
Engine	DaimlerChrysler OM 906 LA water-cooled 6-cylinder engine, output to DIN: 205 kW (279 hp), max. torque 1100 Nm at 1300 1/min. Fuel tank capacity: 300 l.
Transmission	Allison automatic transmission with torque-converter, 6 forward speeds and 1 reverse, transfer case with off-road range and longitudinal differential lock-out control.
Axles	Axle 1: with ext. planetary hubs, steering, transverse differential locks; axle 2: non-driving, steering for crab steer mode; axle 3: with ext. planetary hubs, steering for crab steer mode, transverse differential locks.
Suspension	Hydropneumatic suspension, blockable hydraulically.
Wheels and tyres	6 wheels fitted with 445/65 R 22.5 tyres.
Travel speed	80 km/h.
Steering	ZF dual-circuit hydraulic steering with mech. steering end stop. 1 engine-driven master steering pump, 1 emergency steering pump. Independent rear axle steering.
Brakes	Service brake: dual-line air system. Parking brake: spring-loaded type. Sustained action brake: engine exhaust brake and constant decompression valve.
Electrical equipment	24 V system, 3-phase alternator 80 A, 2 batteries 12 V/120 Ah. Lighting in compliance with EC-directives.

## Superstructure

Main boom	Boom base and 4 telescopic sections, fabricated from fine-grain structural steel, telescoping with partial load, anti-deflection Demag ovaloid design.
Counterweight	Integrated into superstructure.
Hydraulic system	Powered by carrier engine, 1 variable-displacement axial piston pump to enable 3 simultaneous, independent working movements, separate fixed-displacement pump for slew unit.
Hoist	Fixed-displacement axial-piston motor, hoist drum with planetary reduction integral and spring-applied multi-disk brake.
Slew unit	Hydraulic motor with planetary gear reducer, pedal-operated service brake and spring-applied holding brake. Slewing speed infinitely variable.
Boom elevation	1 differential cylinder with pilot-controlled lowering brake valve.
Crane cab	Spacious all-steel comfortable cab with sliding door, large folding-out windscreen, roof window with armoured glass, vertically adjustable operator's seat, controls and instrumentation for all crane movements, washer and interval control wiper for windscreen and roof window.
Safety devices	Electronic safe load indicator with graphic display and digital readout for hook load, rated load, boom length, boom angle, load radius. Integrated display to indicate the percentage of tele sequence, limit switches on hoist and lowering motions, pressure-relief and safety holding valves.

## Optional equipment

Drive/steering	6 x 6 x 6.
Wheels and tyres	14.00 R 25 or 17.5 R 25.
Main boom extension	Side-folding 1 or 2-part jib, 7.1 m or 13.0 m. 0° and 30° offset.
Heavy-lift attachment	1 additional sheave on boom head.
Heavy-lift runner	1.20 m long, 3-sheave with several offset positions for working inside buildings.
Searcher hook	
Air-conditioning	
Cool box	

# Descriptif technique

## Châssis

<b>Entraînement/direction</b>	6 x 4 x 6.
<b>Charpente</b>	Construction sous forme de caissons soudés fermés, comprenant les logements des poutres de calage et réalisés en tôle d'acier de construction de haute résistance à grains fins.
<b>Calage</b>	4 poutres hydrauliques à extension horizontale et vérins verticaux.
<b>Moteur</b>	Moteur 6 cylindres DaimlerChrysler OM 906 LA, à refroidissement par eau. Puissance suivant DIN: 205 kW (279 CV). Couple maxi 1100 Nm à 1300 1/min. Réservoir de carburant: 300 l.
<b>Transmission</b>	Boîte automatique Allison avec convertisseur de couple, 6 vitesses AV, 1 AR. Boîte de transfert à rapport chantier et différentiel longitudinal verrouillable.
<b>Ponts et essieux</b>	Essieu 1: à planétaires ext., directeur, différentiel transversal verrouillable; essieu 2: non-moteur, directeur pour marche en crabe; essieu 3: à planétaires ext., directeur pour marche en crabe, différentiel transversal verrouillable.
<b>Suspension</b>	Suspension hydropneumatique sur tous les essieux avec blocage hydraulique.
<b>Roues et pneumatiques</b>	6 x 445/65 R 22.5.
<b>Vitesse sur route</b>	80 km/h.
<b>Direction</b>	ZF à servo-commande hydraulique à double circuit, avec limiteur mécanique, 1 pompe principale entraînée par le moteur, 1 pompe de secours. Direction indépendante des essieux AR.
<b>Freinage</b>	Frein de service: pneumatique, à double circuit. Frein de stationnement: cylindres de frein à ressort. Frein continu: frein sur échappement et soupape d'étranglement.
<b>Installation électrique</b>	Système 24 V, alternateur 80 A, 2 batteries 12 V/120 Ah. Eclairage selon normes CE.

## Partie supérieure

<b>Flèche principale</b>	Flèche de base et 4 éléments télescopiques, en tôle d'acier de construction à grains fins, profil Demag à haute résistance, télescopage avec charge partielle.
<b>Contrepoids</b>	Intégré à la partie supérieure.
<b>Installation hydraulique</b>	Entraînement par moteur châssis, 1 pompe à débit variable et à pistons axiaux permettant l'indépendance comme la simultanéité de 3 mouvements, pompe séparée pour le mécanisme d'orientation. Réservoir hydraulique: 345 l.
<b>Treuil de levage</b>	Moteur hydraulique à pistons axiaux et à débit constant, tambour avec réducteur à planétaires intégré, et frein multi-disque à ressorts.
<b>Orientation</b>	Moteur hydraulique avec réducteur à planétaires, frein de service à pédale, frein de tourelle à ressorts. Vitesse d'orientation sans paliers.
<b>Relevage de flèche</b>	1 vérin différentiel, descente contrôlée au moyen d'un clapet de freinage automatisé.
<b>Cabine tourelle</b>	Cabine spacieuse et confortable, tout en acier, avec porte coulissante, large pare-brise relevable, fenêtre de toit en verre blindé, siège grutier réglable en hauteur, instruments de commande et de contrôle des mouvements de la grue, essuie-glace à marche intermittente pour pare-brise et fenêtre de toit, lave-glace.
<b>Dispositifs de sécurité</b>	Limiteur de couple de charge électronique avec écran de visualisation graphique et indicateurs digitaux pour la charge suspendue et nominale, la longueur et l'angle de la flèche et la portée. Indicateur intégré de la séquence de télescopage en pour-cent. Limiteurs de fin de course haut et bas, soupapes de sécurité et limiteurs de pression.

## Equipements optionnels

<b>Entraînement/direction</b>	6 x 6 x 6.
<b>Roues et pneumatiques</b>	14.00 R 25 ou 17.5 R 25.
<b>Rallonge de flèche</b>	Repliable sur le côté, en 1 ou 2 éléments, 7,1 m ou 13,0 m, inclinaison 0° et 30°.
<b>Equipement levage lourd</b>	1 poulie accessoire en tête de flèche.
<b>Potence levage lourd</b>	Longueur 1,20 m, 3 poulies à plusieurs inclinaisons pour levages en atelier.
<b>Barre transversale en tête de flèche</b>	
<b>Climatiseur</b>	
<b>Glacière</b>	

# Anmerkungen zu den Tragfähigkeiten

## Notes to lifting capacity

### Conditions d'utilisation

Tragfähigkeiten entsprechen ISO 4305 und DIN 15019.2 (Prüflast = 1,25 x Hublast + 0,1 x Auslegereigengewicht, auf die Ausleger-  
spitze reduziert).

Das Gewicht der Unterflaschen sowie die Lastaufnahmemittel sind Bestandteile der Last und von den Tragfähigkeitsangaben  
abzuziehen.

Kranbetrieb zulässig bis:

Staudruck ..... 60 N/m<sup>2</sup>

Windgeschwindigkeit ..... 9,8 m/s

Weitere Angaben in der Bedienungsanleitung des Kranes.

Anmerkung: Die Daten dieser Broschüre dienen nur zur allgemeinen Information; für ihre Richtigkeit übernehmen wir keine Haftung.  
Der Betrieb des Kranes ist nur mit den Original-Tragfähigkeitstabellen und mit der Bedienungsanleitung zulässig, die mit dem Kran  
mitgeliefert werden.

Ratings are in compliance with ISO 4305 and DIN 15019.2 (test load = 1.25 x suspended load + 0.1 x dead weight of boom reduced  
to boom point).

Weight of hook blocks and slings is part of the load, and is to be deducted from the capacity ratings.

Crane operation is permissible up to a

wind pressure of ..... 60 N/m<sup>2</sup>

wind speed of ..... 9.8 m/s

Consult operation manual for further details.

Note: Data published herein is intended as a guide only and shall not be construed to warrant applicability for lifting purposes.  
Crane operation is subject to the computer charts and operation manual both supplied with the crane.

Le tableau de charges est conforme à la norme ISO 4305 et DIN 15019.2 (charge d'essai = 1,25 x charge suspendue + 0,1 x poids  
de la flèche réduit à la pointe de flèche).

Les poids du crochet-moufle et de tous les accessoires d'élingage font partie de la charge et sont à déduire des charges indiquées.

La grue peut travailler jusqu'à une

pression du vent de ..... 60 N/m<sup>2</sup>

vitesse du vent de ..... 9,8 m/s

Pour plus de détails consulter la notice d'utilisation de la grue.

Nota: Les renseignements ci-inclus sont donnés à titre indicatif et ne représentent aucune garantie d'utilisation pour les opérations  
de levage. La mise en service de la grue n'est autorisée qu'à condition que les tableaux de charges ainsi que le manuel de service,  
tels que fournis avec la grue, soient observés.

[MAIN MENUE](#)

[Inhalt](#)

[Contents](#)

[Contenu](#)

# Zeichenerklärung

## Key

## Légende



Tragfähigkeiten, abgestützt · Lifting capacities on outriggers · Capacités de levage sur stabilisateurs · 360°



frei auf Rädern · free on wheels · sur pneus

„D“

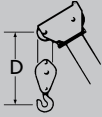

**WIMAK**  
SALE & RENTAL

[MAIN MENU](#)

[Inhalt](#)

[Contents](#)

[Contenu](#)

## Demag AC 40-1



[MAIN MENUE](#)

[Inhalt](#)

[Contents](#)

[Contenu](#)

- Key
- Highlights
- Contents
- Specifications
- Dimensions
- Main boom
- Main boom extension
- Runner and searcher hook for workshop applications
- Technical description

## Demag AC 40-1



[MAIN MENU](#)

- Légende
- Highlights
- Contenu
- Caractéristiques
- Encombrement
- Flèche principale
- Rallonge de flèche
- Potence et crochet compact pour utilisation en atelier
- Descriptif technique

## Demag AC 40-1



MAIN MENU



- Zeichenerklärung
- Highlights
- Inhalt
- Technische Daten
- Abmessungen
- Hauptausleger
- Hauptauslegerverlängerung
- Montagespitze und Kopftraverse für Halleneinsätze
- Technische Beschreibung

## Demag AC 40-1



[MAIN MENU](#)

## Demag AC 40-1

- Max. Traglast: 40 t bei 3m Ausladung
- Max. Auslegerlänge: 44,2 m mit Verlängerung
- Kurze Fahrgestellänge: 7,09 m
- Kleiner Wenderadius: 6,98 m
- Geringe Durchfahrtshöhe: < 3 m
- Geringes Transportgewicht: 32 t

- Max. capacity: 40 t at 3 m radius
- Max. length of main boom: 44.2 m incl. jib
- Short length of carrier: 7.09 m
- Tight turning radius: 6.98 m
- Low clearance height: < 3 m
- Low transport weight: 32 t

- Charge maxi: 40 t à 3 m de portée
- Longueur de flèche maxi: 44,2 m, rallonge comprise
- Petite longueur de châssis: 7,09 m
- Faible rayon de braquage: 6,98 m
- Petite hauteur: < 3 m
- Faible poids de transport: 32 t

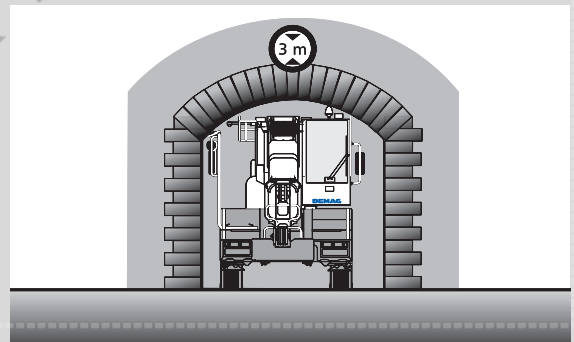
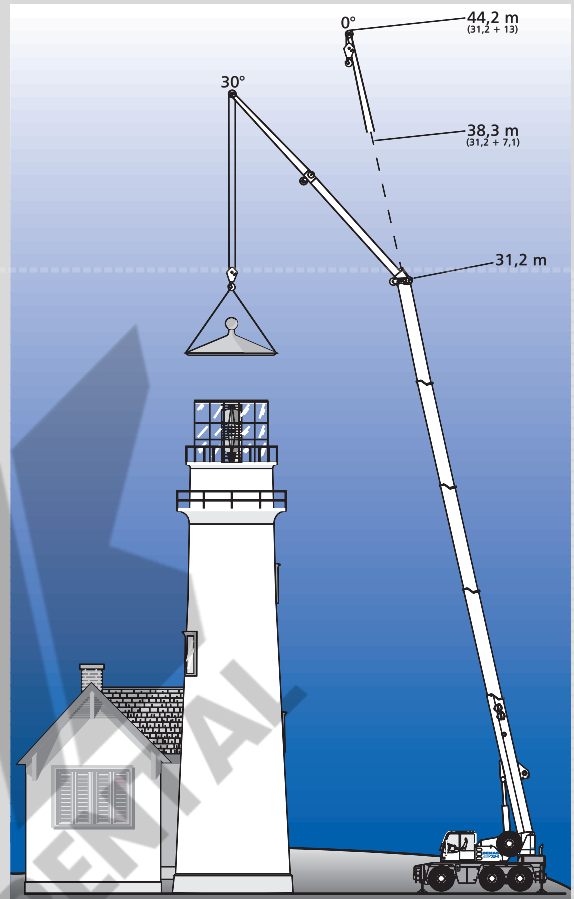

[www.dematic.com](http://www.dematic.com)

## Technische Daten · Specifications · Caractéristiques

Abmessungen · Dimensions · Encombrement .....	7
Technische Daten · Specifications · Caractéristiques .....	9

## Hauptausleger · Main boom · Flèche principale

Arbeitsbereiche · Working ranges · Portées .....	10
Tragfähigkeiten · Lifting capacities · Capacités de levage .....	11

## Hauptauslegerverlängerung · Main boom extension · Rallonge de flèche

Arbeitsbereiche · Working ranges · Portées .....	13
Tragfähigkeiten · Lifting capacities · Capacités de levage .....	14

## Montagespitze und Kopftraverse für Halleneinsätze

Runner and searcher hook for workshop applications · Potence et crochet compact pour utilisation en atelier .....	15
Tragfähigkeiten · Lifting capacities · Capacités de levage .....	16

## Technische Beschreibung · Technical description · Descriptif technique

Untervagen · Oberwagen · Zusatzausrüstung .....	17
Carrier · Superstructure · Optional equipment .....	18
Châssis · Partie supérieure · Equipements optionnels .....	19

# Abmessungen Dimensions Encombrement

Bereifung Type of tyres Type de pneus	Niveau Level Niveau	A	B	C	D
14.00	Straße Road Route	3195	3085	340	1490
14.00	Abgelassen Lowered Rabaissée	3115	3005	260	1410
445 / 65	Straße Road Route	3095	2985	240	1390
445 / 65	Abgelassen Lowered Rabaissée	2995	2885	140	1290

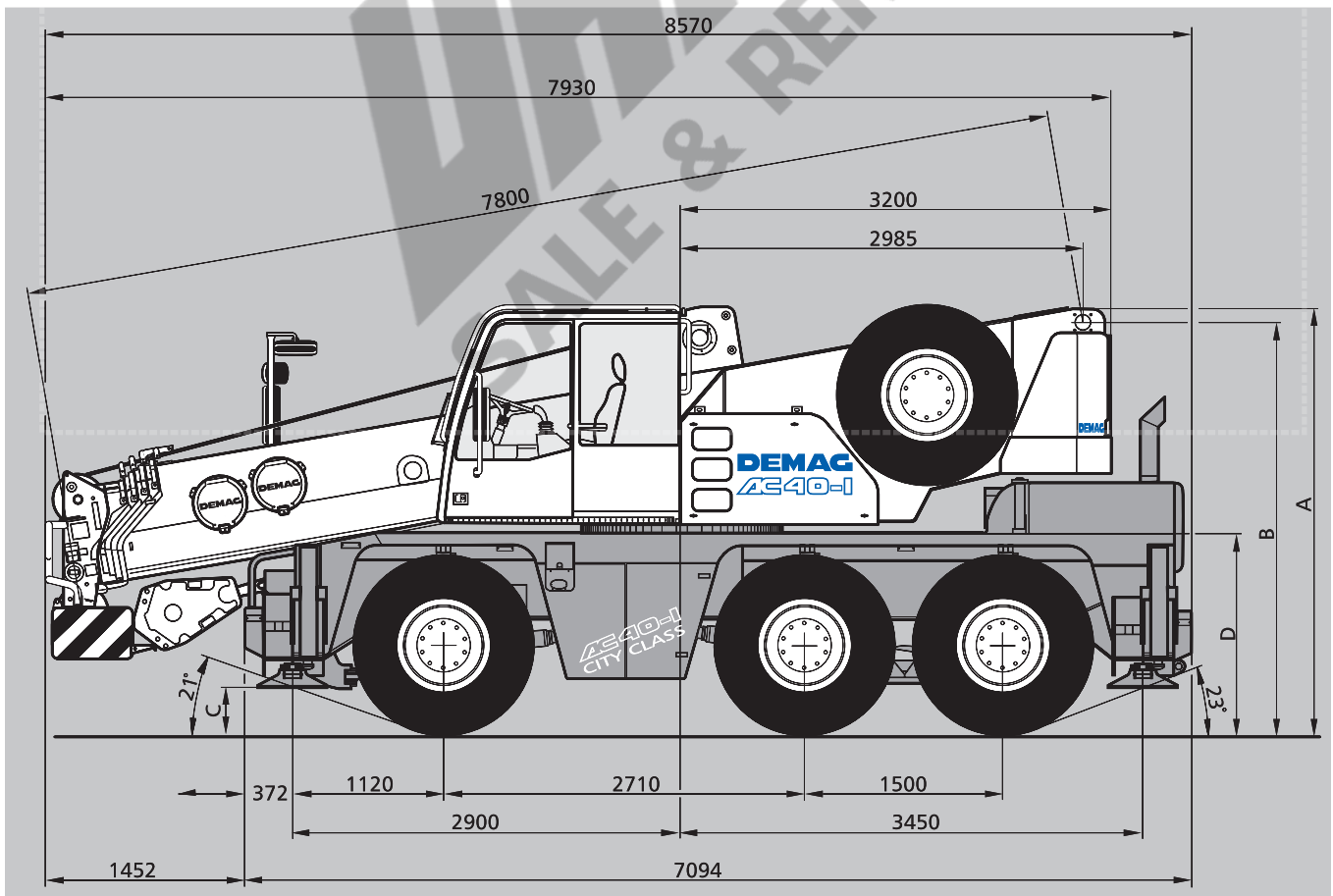

[MAIN MENUE](#)

[Inhalt](#)

[Contents](#)

[Contenu](#)

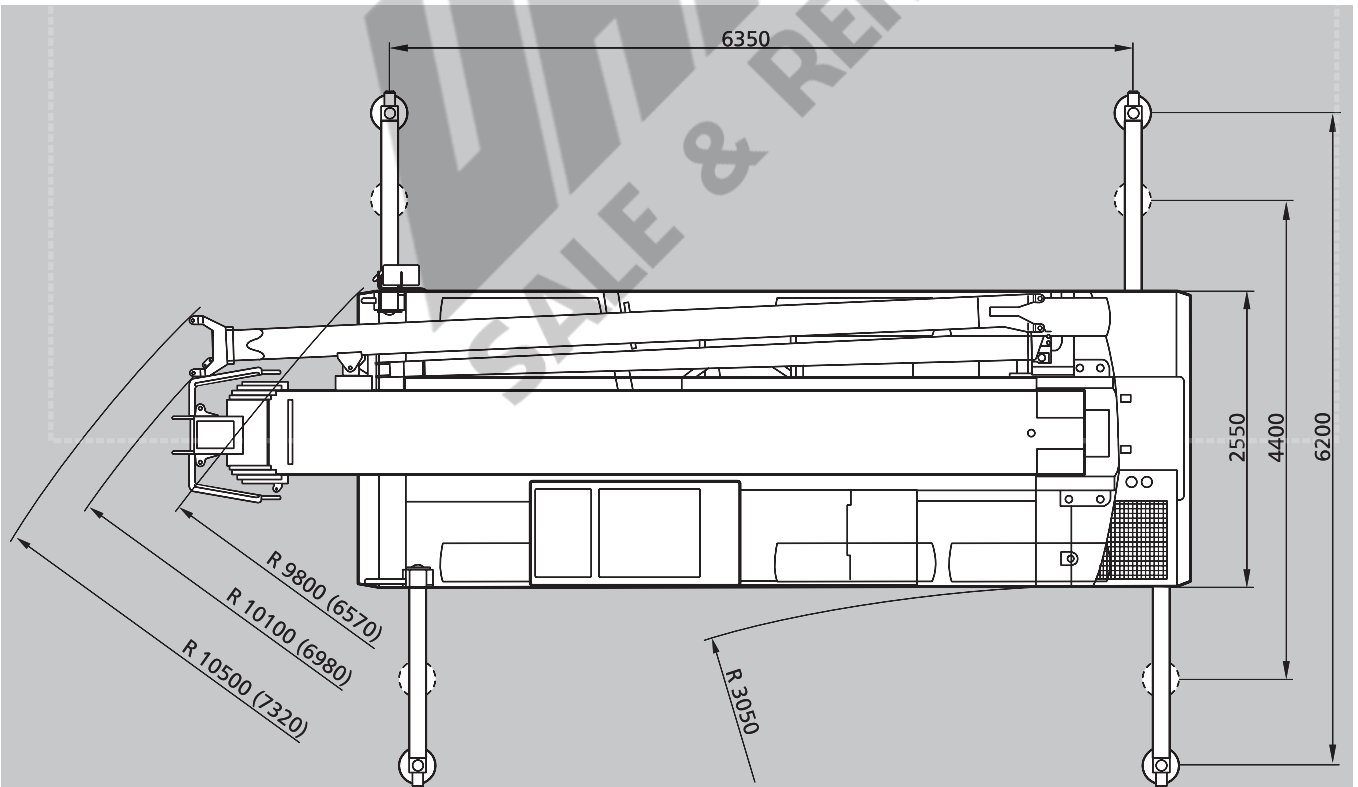
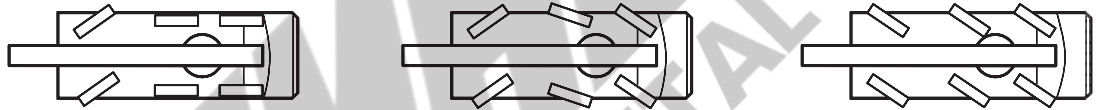

- ( ) mit unabhängiger Hinterachslenkung
- ( ) with independent rear axle steering
- ( ) avec direction indépendante de l'essieu arrière

[MAIN MENUE](#)

[Inhalt](#)

[Contents](#)

[Contenu](#)

# Technische Daten

## Specifications

## Caractéristiques

### Achslasten · Axle loads · Poids d'essieux

Kran mit Hauptausleger, Hauptauslegerverlängerung 13,0 m, Gegengewicht, Bereifung 445/65 R 22.5, Unterflasche · Crane with main boom, 13.0 m main boom extension, counterweight, tyres 445/65 R 22.5, hook block · Grue avec flèche principale, rallonge de flèche 13,0 m, contrepoids, pneumatiques 445/65 R 22.5, crochet-moufle.

Achsen · Axles · Essieux  
Gesamt · Total · Total

Achse · Axles · Essieux 1	9 000 kg
Achse · Axles · Essieux 2+3	11 500 kg
	32 000 kg

### Arbeitsgeschwindigkeiten (stufenlos regelbar) · Working speeds (infinitely variable)

#### Vitesses de travail (réglables sans paliers)

Antriebe Mechanisms Mécanismes	Normalgang Normal speed Marche normale	Schnellgang High speed Marche rapide	Max. zulässiger Seilzug <sup>1)</sup> Max. permissible line pull <sup>1)</sup> Effort max. admis sur câble <sup>1)</sup>	Seil ø / Seillänge Rope diameter / Rope length Diamètre du câble / Longueur du câble
Hubwerk I Hoist I Treuil de levage I	60 m/min	115 m/min	43 kN	16 mm / 150 m
Drehwerk · Slewing Orientation				max. 2 1/min · max. 2 1/min max. 2 1/min
Ausleger-Teleskopieren · Telescoping speed · Vitesse de télescopage				7,8 – 31,2 m: 90 s
Ausleger-Winkelverstellung · Boom elevation · Relevage de flèche				-10° – +78°: 50 s

### Fahrleistungen · Carrier performance · Performance du porteur

Fahrgeschwindigkeit · Travel speed · Vitesse sur route	0 .. 80/85 km/h <sup>2)</sup>
Steigfähigkeit bei Transportgewicht · Gradeability in travel order · Capacité sur rampes en état de transport sur route	> 60 %
Bodenfreiheit · Ground clearance · Dégageement au sol	300/400 mm <sup>2)</sup>

### Unterflasche / Hakengehänge · Hook block / Single line hook · Crochet-moufle / Boulet

Typ Type Type	mögliche Traglast <sup>1)</sup> Possible load <sup>1)</sup> Charge possible <sup>1)</sup>	Anzahl der Rollen Number of sheaves Nombre de poulies	Gewicht Weight Poids	„D“	max. Einscherung max. reeving mouflage maxi	Schwerlasteinrichtung Heavy-lift attachment Équipement levage lourd
63	50,0 t	6	480 kg	2,00 m	10	1 Zusatzrolle / add. sheave / poulie suppl.
32	30,1 t	3	325 kg	1,30 m	7	
16	12,9 t	1	250 kg	1,10 m	3	
5	4,3 t	Hakengehänge/ Single line hook/ Boulet	130 kg	0,80 m	1	

### Bemerkungen · Remarks · Remarques

- <sup>1)</sup> variiert je nach Ländervorschrift  
<sup>1)</sup> varies depending on national regulations  
<sup>1)</sup> varie on fonction des normes nationales

- <sup>2)</sup> je nach Bereifung  
<sup>2)</sup> depending on type of tyres  
<sup>2)</sup> en fonction du type de pneus

MAIN MENU

Inhalt

Contents

Contenu

# Arbeitsbereiche Hauptausleger

## Working ranges main boom

### Portées flèche principale

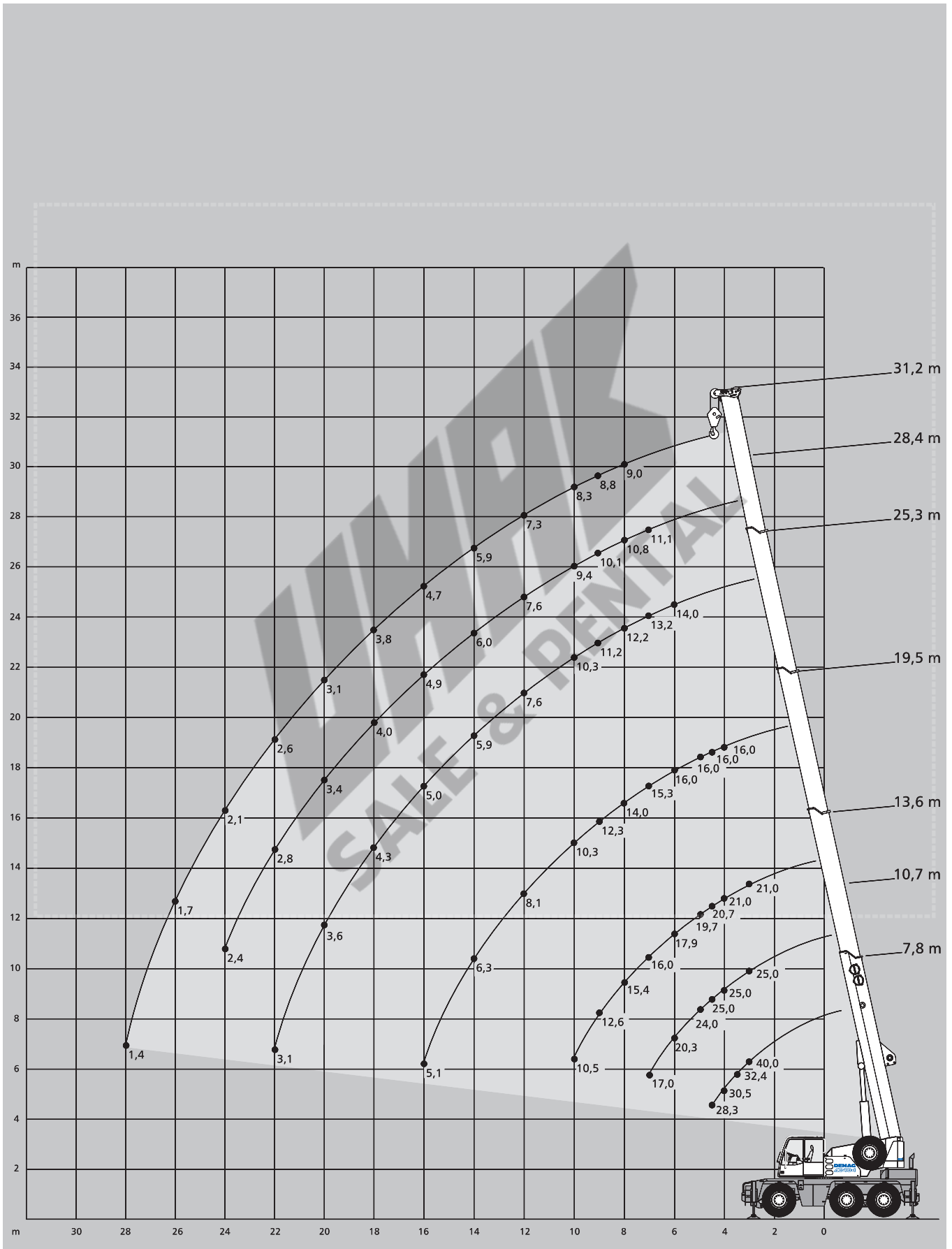

[MAIN MENUE](#)

[Inhalt](#)

[Contents](#)

[Contenu](#)

# Tragfähigkeiten Hauptausleger

## Lifting capacities main boom

### Capacités de levage flèche principale

 **6,35 x 6,20 m 360°** **DIN/ISO**

Ausladung		Hauptausleger · Main boom · Flèche principale						
Radius		7,8	10,7	13,6	19,5	25,3	28,4	31,2
Portée	m	t	t	t	t	t	t	t
m		40,0*	-	-	-	-	-	-
3		34,3	25,0	21,0	-	-	-	-
3,5		32,4	25,0	21,0	-	-	-	-
4		30,5	25,0	21,0	16,0	-	-	-
4,5		28,3	25,0	20,7	16,0	-	-	-
5		-	24,0	19,7	16,0	-	-	-
6		-	20,3	17,9	16,0	14,0	-	-
7		-	17,0	16,0	15,3	13,2	11,1	-
8		-	-	15,4	14,0	12,2	10,8	9,0
9		-	-	12,6	12,3	11,2	10,1	8,8
10		-	-	10,5	10,3	10,3	9,4	8,3
12		-	-	-	8,1	7,6	7,6	7,3
14		-	-	-	6,3	5,9	6,0	5,9
16		-	-	-	5,1	5,0	4,9	4,7
18		-	-	-	-	4,3	4,0	3,8
20		-	-	-	-	3,5	3,4	3,1
22		-	-	-	-	3,0	2,8	2,6
24		-	-	-	-	-	2,3	2,1
26		-	-	-	-	-	-	1,7
28		-	-	-	-	-	-	1,4
30		-	-	-	-	-	-	-
Traglast · Capacities Charges <sup>1)</sup>		20,0	14,0	8,8	4,5	2,5	1,8	1,1

 **0°\*** **DIN/ISO**

Ausladung		Hauptausleger · Main boom · Flèche principale		
Radius		7,8*	10,7*	13,6*
Portée	m	t	t	t
m		-	-	-
3		14,5	14,0	15,1
3,5		12,9	12,4	13,4
4		11,5	11,1	12,1
4,5		10,4	10,0	11,0
5		-	9,0	10,0
6		-	7,5	8,4
7		-	6,1	7,2
8		-	-	5,9
9		-	-	4,8
10		-	-	4,1
12		-	-	-
14		-	-	-
16		-	-	-
18		-	-	-
20		-	-	-
22		-	-	-
24		-	-	-
26		-	-	-
28		-	-	-
30		-	-	-
Traglast · Capacities Charges <sup>1)</sup>		8,0	4,0	3,0

 **6,35 x 2,34 m 360°** **DIN/ISO**

Ausladung		Hauptausleger · Main boom · Flèche principale			
Radius		7,8	10,7	13,6	19,5
Portée	m	t	t	t	t
m		11,8	11,2	12,6	12,9
4,5		9,8	9,2	10,5	10,8
5		-	7,7	8,9	9,2
6		-	5,7	6,7	7,0
7		-	4,3	5,3	5,5
8		-	-	4,3	4,5
9		-	-	3,6	3,8
10		-	-	3,0	3,2
12		-	-	-	2,3
14		-	-	-	1,7
16		-	-	-	1,3
Traglast · Capacities Charges <sup>1)</sup>		8,0	2,8	2,1	-

 **360°\*\*** **DIN/ISO**

Ausladung		Hauptausleger · Main boom · Flèche principale		
Radius		7,8	10,7	13,6
Portée	m	t	t	t
m		-	-	-
4		-	-	-
4,5		5,9	5,4	6,6
5		-	4,7	5,8
6		-	3,6	4,7
7		-	2,8	3,8
8		-	-	3,1
9		-	-	2,6
10		-	-	2,2
12		-	-	-
14		-	-	-
16		-	-	-
Traglast · Capacities Charges <sup>1)</sup>		4,8	1,9	1,3

#### Bemerkungen · Remarks · Remarques

- \* 0° nach hinten
- \* 0° over rear
- \* 0° sur l'arrière

- \*\* nur stationär
- \*\* only stationary
- \*\* uniquement stationnaire

- 1) horizontal
- 1) with horizontal boom
- 1) avec flèche horizontale

[MAIN MENU](#)

[Inhalt](#)

[Contents](#)

[Contenu](#)



Ausladung		Hauptausleger · Main boom · Flèche principale							Ausladung	
Radius									Radius	
Portée	m	7,8	10,7	13,6	19,5	25,3	28,4	31,2	Portée	
m		t	t	t	t	t	t	t	m	
3		34,3	25,0	21,0	-	-	-	-	3	
3,5		31,2	25,0	21,0	-	-	-	-	3,5	
4		28,3	25,0	21,0	16,0	-	-	-	4	
4,5		23,8	23,0	20,7	16,0	-	-	-	4,5	
5		-	18,4	18,0	16,0	-	-	-	5	
6		-	13,0	14,4	14,2	13,6	-	-	6	
7		-	9,8	11,1	11,4	10,9	10,8	-	7	
8		-	-	8,9	9,2	8,7	8,8	8,8	8	
9		-	-	7,3	7,6	7,7	7,4	7,2	9	
10		-	-	6,2	6,4	6,5	6,3	6,1	10	
12		-	-	-	4,8	4,9	4,7	4,5	12	
14		-	-	-	3,7	3,8	3,6	3,4	14	
16		-	-	-	3,0	3,0	2,8	2,7	16	
18		-	-	-	-	2,5	2,3	2,1	18	
20		-	-	-	-	2,1	1,8	1,7	20	
22		-	-	-	-	1,7	1,5	1,3	22	
24		-	-	-	-	-	1,2	1,0	24	
26		-	-	-	-	-	-	0,8	26	
28		-	-	-	-	-	-	0,6	28	
Traglast · Capacities Charges <sup>1)</sup>		20,0	7,0	5,2	2,5	1,5	0,8	-	Traglast · Capacities Charges <sup>1)</sup>	



# Arbeitsbereiche Hauptauslegerverlängerung

## Working ranges main boom extension

### Portées rallonge de flèche

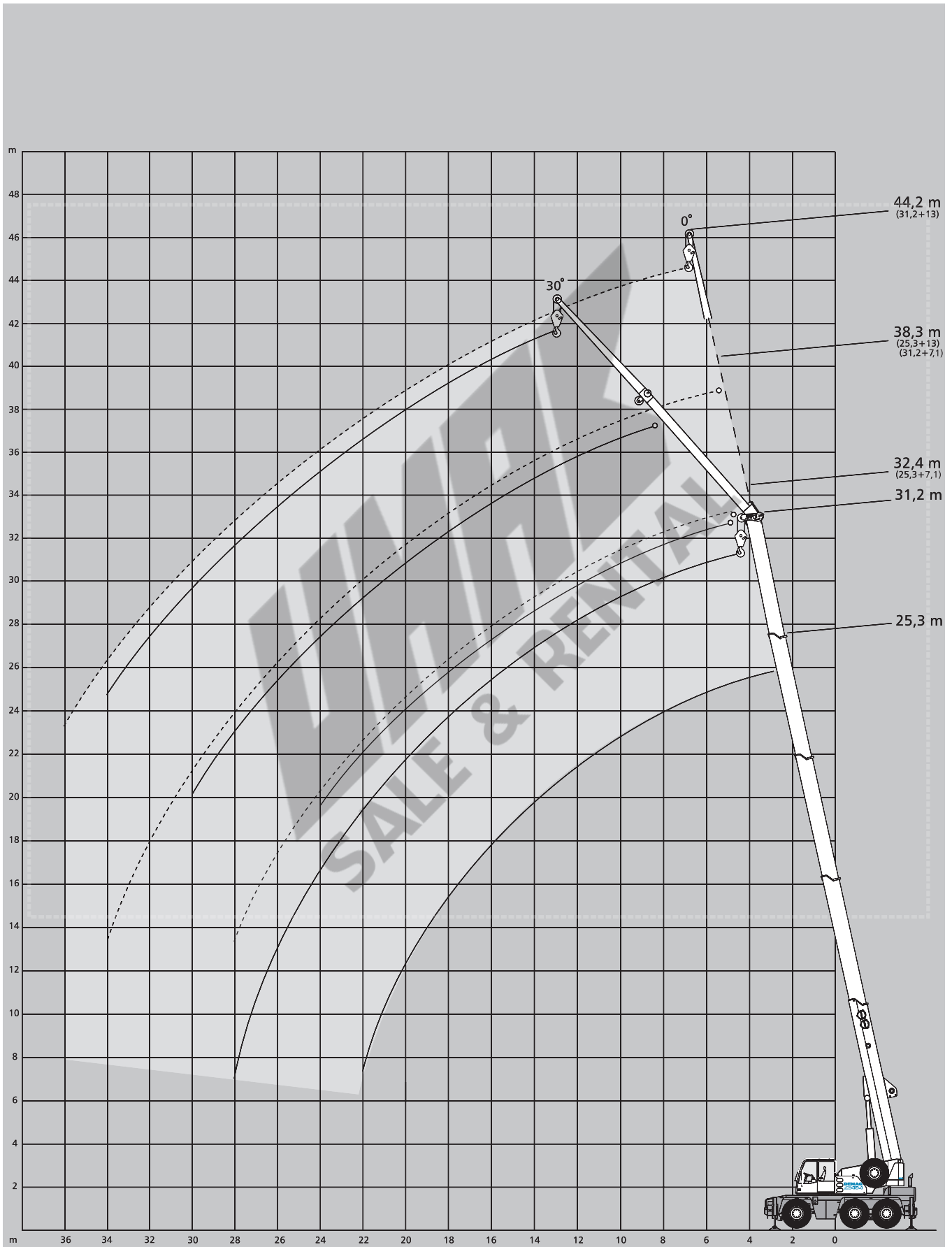

[MAIN MENUE](#)

[Inhalt](#)

[Contents](#)

[Contenu](#)

# Tragfähigkeiten Hauptauslegerverlängerung

## Lifting capacities main boom extension

### Capacités de levage rallonge de flèche



6,35 x 6,20 m

360°

DIN/ISO



6,35 x 4,40 m

360°

DIN/ISO

#### 25,3 m Hauptausleger · Main boom · Flèche principale

Ausladung Radius Portée	Verlängerung · Extension · Rallonge de flèche			
	7,1 m		13,0 m	
	0°	30°	0°	30°
m	t	t	t	t
8	6,5	-	-	-
9	6,2	-	-	-
10	5,9	4,2	3,6	-
12	5,4	4,0	3,3	-
14	4,9	3,8	3,0	-
16	4,5	3,7	2,8	2,2
18	4,0	3,5	2,6	2,1
20	3,3	3,4	2,4	2,0
22	2,8	2,9	2,3	1,9
24	2,3	2,4	2,1	1,9
26	1,9	-	2,0	1,8
28	1,6	-	1,7	1,8
30	-	-	1,5	1,6
32	-	-	1,2	-
34	-	-	1,0	-
36	-	-	-	-
38	-	-	-	-

#### 25,3 m Hauptausleger · Main boom · Flèche principale

Ausladung Radius Portée	Verlängerung · Extension · Rallonge de flèche			
	7,1 m		13,0 m	
	0°	30°	0°	30°
m	t	t	t	t
8	6,5	-	-	-
9	6,2	-	-	-
10	5,9	4,2	3,6	-
12	4,7	4,0	3,3	-
14	3,6	3,8	3,0	-
16	2,8	3,1	2,8	2,2
18	2,3	2,5	2,4	2,1
20	1,8	2,0	1,9	2,0
22	1,5	1,6	1,6	1,9
24	1,2	1,3	1,3	1,6
26	0,9	-	1,0	1,3
28	0,7	-	0,8	1,0
30	-	-	0,6	0,8
32	-	-	-	-
34	-	-	-	-
36	-	-	-	-
38	-	-	-	-

#### 31,2 m Hauptausleger · Main boom · Flèche principale

m	t		t	
	t	t	t	t
8	-	-	-	-
9	-	-	-	-
10	5,0	-	-	-
12	4,8	3,9	3,0	-
14	4,6	3,7	2,9	-
16	4,4	3,5	2,8	-
18	4,0	3,3	2,7	2,1
20	3,3	3,1	2,5	2,0
22	2,7	2,9	2,4	1,9
24	2,2	2,4	2,2	1,9
26	1,8	2,0	1,9	1,8
28	1,5	1,6	1,6	1,8
30	1,2	1,3	1,3	1,6
32	0,9	-	1,1	1,3
34	0,7	-	0,9	1,0
36	-	-	0,7	-
38	-	-	-	-

#### 31,2 m Hauptausleger · Main boom · Flèche principale

m	t		t	
	t	t	t	t
8	-	-	-	-
9	-	-	-	-
10	5,0	-	-	-
12	4,6	3,9	3,0	-
14	3,5	3,7	2,9	-
16	2,8	3,1	2,8	-
18	2,2	2,5	2,3	2,1
20	1,7	2,0	1,8	2,0
22	1,4	1,6	1,5	1,8
24	1,1	1,3	1,2	1,5
26	0,8	1,0	0,9	1,2
28	0,6	0,7	0,7	1,0
30	-	-	-	0,7
32	-	-	-	-
34	-	-	-	-
36	-	-	-	-
38	-	-	-	-

MAIN MENU

Inhalt

Contents

Contenu

# Montagespitze für Halleneinsätze Runner for workshop applications Potence pour utilisation en atelier

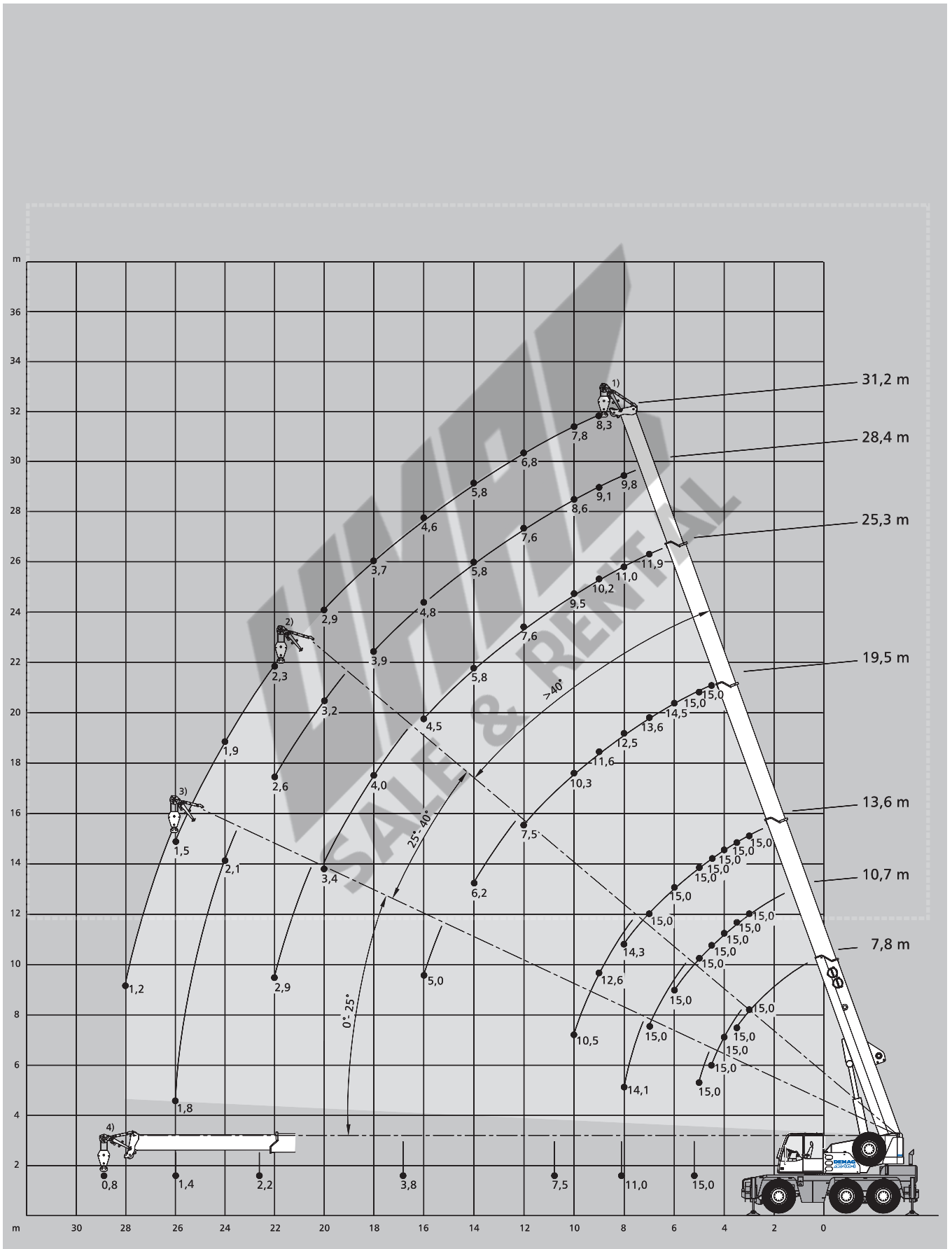

[MAIN MENUE](#)

[Inhalt](#)

[Contents](#)

[Contenu](#)

# Tragfähigkeiten Montagespitze

## Lifting capacities runner

### Capacités de levage potence

 6,35 m x 6,20 m 360°

DIN/ISO

Ausladung		Hauptausleger · Main boom · Flèche principale							Ausladung	
Radius		7,8	10,7	13,6	19,5	25,3	28,4	31,2	Radius	
Portée	m	t	t	t	t	t	t	t	Portée	
m		t	t	t	t	t	t	t	m	
3		15,0 <sup>1)</sup>	15,0 <sup>1)</sup>	15,0 <sup>1)</sup>	-	-	-	-	3	
3,5		15,0 <sup>1)</sup>	15,0 <sup>1)</sup>	15,0 <sup>1)</sup>	-	-	-	-	3,5	
4		15,0 <sup>2)</sup>	15,0 <sup>1)</sup>	15,0 <sup>1)</sup>	-	-	-	-	4	
4,5		15,0 <sup>2)</sup>	15,0 <sup>1)</sup>	15,0 <sup>1)</sup>	15,0 <sup>1)</sup>	-	-	-	4,5	
5		15,0 <sup>3)</sup>	15,0 <sup>1)</sup>	15,0 <sup>1)</sup>	15,0 <sup>1)</sup>	-	-	-	5	
6		-	15,0 <sup>1)</sup>	15,0 <sup>1)</sup>	14,5 <sup>1)</sup>	-	-	-	6	
7		-	15,0 <sup>2)</sup>	15,0 <sup>1)</sup>	13,6 <sup>1)</sup>	11,9 <sup>1)</sup>	-	-	7	
8		-	14,1 <sup>3)</sup>	14,3 <sup>1)</sup>	12,5 <sup>1)</sup>	11,0 <sup>1)</sup>	9,8 <sup>1)</sup>	-	8	
9		-	-	12,6 <sup>2)</sup>	11,6 <sup>1)</sup>	10,2 <sup>1)</sup>	9,1 <sup>1)</sup>	8,3 <sup>1)</sup>	9	
10		-	-	10,5 <sup>2)</sup>	10,3 <sup>1)</sup>	9,5 <sup>1)</sup>	8,6 <sup>1)</sup>	7,8 <sup>1)</sup>	10	
12		-	-	-	7,5 <sup>1)</sup>	7,6 <sup>1)</sup>	7,6 <sup>1)</sup>	6,8 <sup>1)</sup>	12	
14		-	-	-	6,2 <sup>2)</sup>	5,8 <sup>1)</sup>	5,8 <sup>1)</sup>	5,8 <sup>1)</sup>	14	
16		-	-	-	5,0 <sup>3)</sup>	4,5 <sup>1)</sup>	4,8 <sup>1)</sup>	4,6 <sup>1)</sup>	16	
18		-	-	-	-	4,0 <sup>2)</sup>	3,9 <sup>1)</sup>	3,7 <sup>1)</sup>	18	
20		-	-	-	-	3,4 <sup>2)</sup>	3,2 <sup>2)</sup>	2,9 <sup>1)</sup>	20	
22		-	-	-	-	2,9 <sup>3)</sup>	2,6 <sup>2)</sup>	2,3 <sup>2)</sup>	22	
24		-	-	-	-	-	2,1 <sup>3)</sup>	1,9 <sup>2)</sup>	24	
26		-	-	-	-	-	1,8 <sup>3)</sup>	1,5 <sup>2)</sup>	26	
28		-	-	-	-	-	-	1,2 <sup>3)</sup>	28	
Traglast · Capacities Charges <sup>4)</sup>		15,0 <sup>2+3)</sup>	11,0 <sup>2+3)</sup>	7,5 <sup>2+3)</sup>	3,8 <sup>2+3)</sup>	2,2 <sup>2+3)</sup>	1,4 <sup>2+3)</sup>	0,8 <sup>2+3)</sup>	Traglast · Capacities Charges <sup>4)</sup>	

 6,35 m x 4,40 m 360°

DIN/ISO

Ausladung		Hauptausleger · Main boom · Flèche principale							Ausladung	
Radius		7,8	10,7	13,6	19,5	25,3	28,4	31,2	Radius	
Portée	m	t	t	t	t	t	t	t	Portée	
m		t	t	t	t	t	t	t	m	
3		15,0 <sup>1)</sup>	15,0 <sup>1)</sup>	15,0 <sup>1)</sup>	-	-	-	-	3	
3,5		15,0 <sup>1)</sup>	15,0 <sup>1)</sup>	15,0 <sup>1)</sup>	-	-	-	-	3,5	
4		15,0 <sup>2)</sup>	15,0 <sup>1)</sup>	15,0 <sup>1)</sup>	-	-	-	-	4	
4,5		15,0 <sup>2)</sup>	15,0 <sup>1)</sup>	15,0 <sup>1)</sup>	15,0 <sup>1)</sup>	-	-	-	4,5	
5		15,0 <sup>3)</sup>	15,0 <sup>1)</sup>	15,0 <sup>1)</sup>	15,0 <sup>1)</sup>	11,0 <sup>1)</sup>	-	-	5	
6		-	13,3 <sup>1)</sup>	14,7 <sup>1)</sup>	14,4 <sup>1)</sup>	8,7 <sup>1)</sup>	-	-	6	
7		-	10,0 <sup>2)</sup>	11,2 <sup>1)</sup>	11,0 <sup>1)</sup>	7,2 <sup>1)</sup>	-	-	7	
8		-	7,9 <sup>3)</sup>	8,9 <sup>1)</sup>	9,2 <sup>1)</sup>	6,5 <sup>1)</sup>	8,7 <sup>1)</sup>	-	8	
9		-	-	7,4 <sup>2)</sup>	7,6 <sup>1)</sup>	4,8 <sup>1)</sup>	7,4 <sup>1)</sup>	7,2 <sup>1)</sup>	9	
10		-	-	6,2 <sup>2)</sup>	6,4 <sup>1)</sup>	3,7 <sup>1)</sup>	6,2 <sup>1)</sup>	6,0 <sup>1)</sup>	10	
12		-	-	-	4,7 <sup>1)</sup>	2,9 <sup>1)</sup>	4,6 <sup>1)</sup>	4,3 <sup>1)</sup>	12	
14		-	-	-	3,6 <sup>2)</sup>	2,4 <sup>2)</sup>	3,5 <sup>1)</sup>	3,3 <sup>1)</sup>	14	
16		-	-	-	2,9 <sup>3)</sup>	1,9 <sup>2)</sup>	2,7 <sup>1)</sup>	2,5 <sup>1)</sup>	16	
18		-	-	-	-	1,6 <sup>3)</sup>	2,1 <sup>1)</sup>	1,9 <sup>1)</sup>	18	
20		-	-	-	-	-	1,7 <sup>2)</sup>	1,5 <sup>1)</sup>	20	
22		-	-	-	-	-	1,3 <sup>2)</sup>	1,1 <sup>2)</sup>	22	
24		-	-	-	-	-	1,1 <sup>3)</sup>	0,8 <sup>2)</sup>	24	
26		-	-	-	-	-	0,8 <sup>3)</sup>	-	26	
28		-	-	-	-	-	-	-	28	
Traglast · Capacities Charges <sup>4)</sup>		15,0 <sup>2+3)</sup>	6,8 <sup>2+3)</sup>	4,8 <sup>2+3)</sup>	2,3 <sup>2+3)</sup>	1,2 <sup>2+3)</sup>	-	-	Traglast · Capacities Charges <sup>4)</sup>	

#### Bemerkungen · Remarks · Remarques

- 1) Arbeitsbereich – lange Absteckung Montagespitze
- 1) Working range – max. offset for runner
- 1) Portée – inclinaison max. pour potence
  
- 2) Arbeitsbereich – mittlere Absteckung Montagespitze
- 2) Working range – medium offset for runner
- 2) Portée – inclinaison moyenne pour potence
  
- 3) Arbeitsbereich – kurze Absteckung Montagespitze
- 3) Working range – min. offset for runner
- 3) Portée – inclinaison min. pour potence
  
- 4) horizontal
- 4) with horizontal boom
- 4) avec flèche horizontal

[MAIN MENU](#)

[Inhalt](#)

[Contents](#)

[Contenu](#)

# Technische Beschreibung

## Unterbwagen

<b>Antrieb/Lenkung</b>	6 x 4 x 6
<b>Rahmen</b>	Geschlossenes Kastenprofil mit integrierten Abstützkästen aus hochfestem Feinkornbaustahl.
<b>Abstützung</b>	4-Punkt-Abstützung, hydraulisch horizontal und vertikal auszufahrende Abstützungen.
<b>Motor</b>	Wassergekühlter 6-Zylinder Daimler-Benz OM 906 LA „EURO II“, Leistung nach DIN: 205 kW (279 PS), max. Drehmoment 1100 Nm bei 1300 1/min. Inhalt des Kraftstoffbehälters: 300 l.
<b>Getriebe</b>	Allison-Automatikgetriebe mit Drehmomentwandler, 6 Vorwärts- und 1 Rückwärtsgang, Verteilergetriebe mit Geländestufe und Längsdifferentialsperre.
<b>Achsen</b>	Achse 1: Außen-Planetenachse mit Querdifferentialsperre, lenkbar; Achse 2: Laufachse, lenkbar bei unabhängiger Hinterachslenkung; Achse 3: Außen-Planetenachse mit Querdifferentialsperre, lenkbar bei unabhängiger Hinterachslenkung.
<b>Federung</b>	Alle Achsen hydropneumatisch gefedert und hydraulisch blockierbar.
<b>Bereifung</b>	6-fach, 445/65 R 22.5.
<b>Fahrgeschwindigkeit</b>	80 km/h.
<b>Lenkung</b>	ZF-Hydro-Zweikreis-Lenkung mit mechanischer Lenkbegrenzung. 1 motorgetriebene Lenkhauptpumpe, 1 Notlenkpumpe. Unabhängige Hinterachslenkung.
<b>Bremsen</b>	Betriebsbremse: Zweikreis-Druckluft-Bremsanlage; Feststellbremse: Federspeicherbremse; Dauerbremse: Auspuffklappenbremse, Konstantdrossel.
<b>Elektrische Anlage</b>	Betriebsspannung 24 V, Drehstrom-Lichtmaschine 80 A, 2 Batterien 12 V/120 Ah. Beleuchtung nach EG-Richtlinien.

## Oberwagen

<b>Hauptausleger</b>	Grundkasten und 4 Teleskope aus Feinkornbaustahl, unter Teillast teleskopierbar, beulsteifer Demag-Ovaloidquerschnitt.
<b>Gegengewicht</b>	im Oberwagen integriert.
<b>Hydraulikanlage</b>	Antrieb über Unterwagen-Motor, 1 Axialkolben-Verstellpumpe für 3 gleichzeitige, unabhängige Arbeitsbewegungen, separate Konstantpumpe für das Drehwerk.
<b>Hubwerk</b>	Axialkolben-Konstantmotor, Hubwerkstrommel mit integriertem Planetengetriebe und federbelasteter Lamellenbremse.
<b>Drehwerk</b>	Hydromotor mit Planetengetriebe, fußbetätigte Betriebsbremse, federbelastete Haltebremse. Drehgeschwindigkeit stufenlos.
<b>Wippwerk</b>	1 Differentialzylinder mit vorgesteuertem Senk-Bremsventil.
<b>Krankabine</b>	Großräumige Ganzstahl-Komfortkabine mit Schiebetür und großem ausstellbarem Frontfenster, Dachfenster mit Panzerglas, höhenverstellbarer Fahrersitz, Betätigungs- und Kontrollinstrumente für alle Kranfunktionen, Front- und Dachscheibenwischer mit Intervallschaltung und Scheibenwaschanlage.
<b>Sicherheitseinrichtungen</b>	Elektronischer Lastmomentbegrenzer und Graphik-Display zur digitalen Anzeige von Hakenlast, Nenntraglast, Auslegerlänge, Auslegerwinkel, Ausladung. Integrierte prozentuale Anzeige der Teleskopausfahrfolgen. Weitere Sicherheitseinrichtungen: Hub- und Senkendschaltung, Druckbegrenzungsventil, Rohrbruchsicherungen.

## Zusatzausrüstung

<b>Antrieb/Lenkung</b>	6 x 6 x 6.
<b>Bereifung</b>	14.00 R 25 oder 17.5 R 25.
<b>Hauptauslegerverlängerung</b>	Seitlich klappbar, 1- bzw. 2-teilige Spitze, 7,1 m bzw. 13,0 m Länge. Einstellbereich 0° und 30°.
<b>Schwerlasteinrichtung</b>	1 Zusatzrolle am Hauptauslegerkopf.
<b>Schwerlast-Montagespitze</b>	Länge 1,20 m, 3-rollig mit einstellbaren Arbeitswinkeln für den Halleneinsatz.
<b>Kopftraverse</b>	
<b>Klimaanlage</b>	
<b>Kühlfach</b>	

# Technical description

## Carrier

<b>Drive/steering</b>	6 x 4 x 6
<b>Frame</b>	Monobox main frame with outrigger boxes integral, of high-strength fine-grain structural steel.
<b>Outriggers</b>	4 hydraulically telescoping outrigger beams with hydraulic jack legs.
<b>Engine</b>	Daimler Benz OM 906 LA „EURO II“ water-cooled 6-cylinder engine, output to DIN: 205 kW (279 hp), max. torque 1100 Nm at 1300 1/min. Fuel tank capacity: 300 l.
<b>Transmission</b>	Allison automatic transmission with torque-converter, 6 forward speeds and 1 reverse, transfer case with off-road range and longitudinal differential lock-out control.
<b>Axles</b>	Axle 1: with ext. planetary hubs, steering, transverse differential locks; axle 2: non-driving, steering for crab steer mode; axle 3: with ext. planetary hubs, steering for crab steer mode, transverse differential locks.
<b>Suspension</b>	Hydropneumatic suspension, blockable hydraulically.
<b>Wheels and tyres</b>	6 wheels fitted with 445/65 R 22.5 tyres.
<b>Travel speed</b>	80 km/h.
<b>Steering</b>	ZF dual-circuit hydraulic steering with mech. steering end stop. 1 engine-driven master steering pump, 1 emergency steering pump. Independent rear axle steering.
<b>Brakes</b>	Service brake: dual-line air system. Parking brake: spring-loaded type. Sustained action brake: engine exhaust brake and constant decompression valve.
<b>Electrical equipment</b>	24 V system, 3-phase alternator 80 A, 2 batteries 12 V/120 Ah. Lighting in compliance with EC-directives.

## Superstructure

<b>Main boom</b>	Boom base and 4 telescopic sections, fabricated from fine-grain structural steel, telescoping with partial load, anti-deflection Demag ovaloid design.
<b>Counterweight</b>	Integrated into superstructure.
<b>Hydraulic system</b>	Powered by carrier engine, 1 variable-displacement axial piston pump to enable 3 simultaneous, independent working movements, separate fixed-displacement pump for slew unit.
<b>Hoist</b>	Fixed-displacement axial-piston motor, hoist drum with planetary reduction integral and spring-applied multi-disk brake.
<b>Slew unit</b>	Hydraulic motor with planetary gear reducer, pedal-operated service brake and spring-applied holding brake. Slewing speed infinitely variable.
<b>Boom elevation</b>	1 differential cylinder with pilot-controlled lowering brake valve.
<b>Crane cab</b>	Spacious all-steel comfortable cab with sliding door, large folding-out windscreen, roof window with armoured glass, vertically adjustable operator's seat, controls and instrumentation for all crane movements, washer and interval control wiper for windscreen and roof window.
<b>Safety devices</b>	Electronic safe load indicator with graphic display and digital readout for hook load, rated load, boom length, boom angle, load radius. Integrated display to indicate the percentage of tele sequence, limit switches on hoist and lowering motions, pressure-relief and safety holding valves.

## Optional equipment

<b>Drive/steering</b>	6 x 6 x 6.
<b>Wheels and tyres</b>	14.00 R 25 or 17.5 R 25.
<b>Main boom extension</b>	Side-folding 1 or 2-part jib, 7.1 m or 13.0 m. 0° and 30° offset.
<b>Heavy-lift attachment</b>	1 additional sheave on boom head.
<b>Heavy-lift runner</b>	1.20 m long, 3-sheave with several offset positions for working inside buildings.
<b>Searcher hook</b>	
<b>Air-conditioning</b>	
<b>Cool box</b>	

# Descriptif technique

## Châssis

<b>Entraînement/direction</b>	6 x 4 x 6.
<b>Charpente</b>	Construction sous forme de caissons soudés fermés, comprenant les logements des poutres de calage et réalisés en tôle d'acier de construction de haute résistance à grains fins.
<b>Calage</b>	4 poutres hydrauliques à extension horizontale et vérins verticaux.
<b>Moteur</b>	Moteur 6 cylindres Daimler-Benz OM 906 LA „EURO II“, à refroidissement par eau. Puissance suivant DIN: 205 kW (279 CV). Couple maxi 1100 Nm à 1300 1/min. Réservoir de carburant: 300 l.
<b>Transmission</b>	Boîte automatique Allison avec convertisseur de couple, 6 vitesses AV, 1 AR. Boîte de transfert à rapport chantier et différentiel longitudinal verrouillable.
<b>Ponts et essieux</b>	Essieu 1: à planétaires ext., directeur, différentiel transversal verrouillable; essieu 2: non-moteur, directeur pour marche en crabe; essieu 3: à planétaires ext., directeur pour marche en crabe, différentiel transversal verrouillable.
<b>Suspension</b>	Suspension hydropneumatique sur tous les essieux avec blocage hydraulique.
<b>Roues et pneumatiques</b>	6 x 445/65 R 22.5.
<b>Vitesse sur route</b>	80 km/h.
<b>Direction</b>	ZF à servo-commande hydraulique à double circuit, avec limiteur mécanique, 1 pompe principale entraînée par le moteur, 1 pompe de secours. Direction indépendante des essieux AR.
<b>Freinage</b>	Frein de service: pneumatique, à double circuit. Frein de stationnement: cylindres de frein à ressort. Frein continu: frein sur échappement et soupape d'étranglement.
<b>Installation électrique</b>	Système 24 V, alternateur 80 A, 2 batteries 12 V/120 Ah. Eclairage selon normes CE.

## Partie supérieure

<b>Flèche principale</b>	Flèche de base et 4 éléments télescopiques, en tôle d'acier de construction à grains fins, profil Demag à haute résistance, télescopage avec charge partielle.
<b>Contrepoids</b>	Intégré à la partie supérieure.
<b>Installation hydraulique</b>	Entraînement par moteur châssis, 1 pompe à débit variable et à pistons axiaux permettant l'indépendance comme la simultanéité de 3 mouvements, pompe séparée pour le mécanisme d'orientation. Réservoir hydraulique: 345 l.
<b>Treuil de levage</b>	Moteur hydraulique à pistons axiaux et à débit constant, tambour avec réducteur à planétaires intégré, et frein multi-disque à ressorts.
<b>Orientation</b>	Moteur hydraulique avec réducteur à planétaires, frein de service à pédale, frein de tourelle à ressorts. Vitesse d'orientation sans paliers.
<b>Relevage de flèche</b>	1 vérin différentiel, descente contrôlée au moyen d'un clapet de freinage automatisé.
<b>Cabine tourelle</b>	Cabine spacieuse et confortable, tout en acier, avec porte coulissante, large pare-brise relevable, fenêtre de toit en verre blindé, siège grutier réglable en hauteur, instruments de commande et de contrôle des mouvements de la grue, essuie-glace à marche intermittente pour pare-brise et fenêtre de toit, lave-glace.
<b>Dispositifs de sécurité</b>	Limiteur de couple de charge électronique avec écran de visualisation graphique et indicateurs digitaux pour la charge suspendue et nominale, la longueur et l'angle de la flèche et la portée. Indicateur intégré de la séquence de télescopage en pour-cent. Limiteurs de fin de course haut et bas, soupapes de sécurité et limiteurs de pression.

## Equipements optionnels

<b>Entraînement/direction</b>	6 x 6 x 6.
<b>Roues et pneumatiques</b>	14.00 R 25 ou 17.5 R 25.
<b>Rallonge de flèche</b>	Repliable sur le côté, en 1 ou 2 éléments, 7,1 m ou 13,0 m, inclinaison 0° et 30°.
<b>Equipement levage lourd</b>	1 poulie accessoire en tête de flèche.
<b>Potence levage lourd</b>	Longueur 1,20 m, 3 poulies à plusieurs inclinaisons pour levages en atelier.
<b>Barre transversale en tête de flèche</b>	
<b>Climatiseur</b>	
<b>Glacière</b>	



# Anmerkungen zu den Tragfähigkeiten

## Notes to lifting capacity

### Conditions d'utilisation

Tragfähigkeiten entsprechen ISO 4305 und DIN 15019.2 (Prüflast = 1,25 x Hublast + 0,1 x Auslegereigengewicht, auf die Ausleger-  
spitze reduziert).

Das Gewicht der Unterflaschen sowie die Lastaufnahmemittel sind Bestandteile der Last und von den Tragfähigkeitsangaben  
abzuziehen.

Kranbetrieb zulässig bis:

Staudruck ..... 60 N/m<sup>2</sup>

Windgeschwindigkeit ..... 9,8 m/s

Weitere Angaben in der Bedienungsanleitung des Kranes.

Anmerkung: Die Daten dieser Broschüre dienen nur zur allgemeinen Information; für ihre Richtigkeit übernehmen wir keine Haftung.  
Der Betrieb des Kranes ist nur mit den Original-Tragfähigkeitstabellen und mit der Bedienungsanleitung zulässig, die mit dem Kran  
mitgeliefert werden.

Ratings are in compliance with ISO 4305 and DIN 15019.2 (test load = 1.25 x suspended load + 0.1 x dead weight of boom reduced  
to boom point).

Weight of hook blocks and slings is part of the load, and is to be deducted from the capacity ratings.

Crane operation is permissible up to a

wind pressure of ..... 60 N/m<sup>2</sup>

wind speed of ..... 9.8 m/s

Consult operation manual for further details.

Note: Data published herein is intended as a guide only and shall not be construed to warrant applicability for lifting purposes.  
Crane operation is subject to the computer charts and operation manual both supplied with the crane.

Le tableau de charges est conforme à la norme ISO 4305 et DIN 15019.2 (charge d'essai = 1,25 x charge suspendue + 0,1 x poids  
de la flèche réduit à la pointe de flèche).

Les poids du crochet-moufle et de tous les accessoires d'élingage font partie de la charge et sont à déduire des charges indiquées.

La grue peut travailler jusqu'à une

pression du vent de ..... 60 N/m<sup>2</sup>

vitesse du vent de ..... 9,8 m/s

Pour plus de détails consulter la notice d'utilisation de la grue.

Nota: Les renseignements ci-inclus sont donnés à titre indicatif et ne représentent aucune garantie d'utilisation pour les opérations  
de levage. La mise en service de la grue n'est autorisée qu'à condition que les tableaux de charges ainsi que le manuel de service,  
tels que fournis avec la grue, soient observés.

[MAIN MENUE](#)

[Inhalt](#)

[Contents](#)

[Contenu](#)

# Zeichenerklärung

## Key

## Légende



Tragfähigkeiten, abgestützt · Lifting capacities on outriggers · Capacités de levage sur stabilisateurs · 360°



frei auf Rädern · free on wheels · sur pneus

„D“

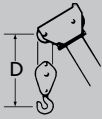

**WIMAK**  
SALE & RENTAL

[MAIN MENU](#)

[Inhalt](#)

[Contents](#)

[Contenu](#)

- Dimensions
- Specifications
- Working ranges main boom
- Lifting capacities main boom
- Working ranges main boom extension
- Lifting capacities main boom extension
- Technical description
- Notes to lifting capacity

SALE & RENTAL

## Demag AC 40-1

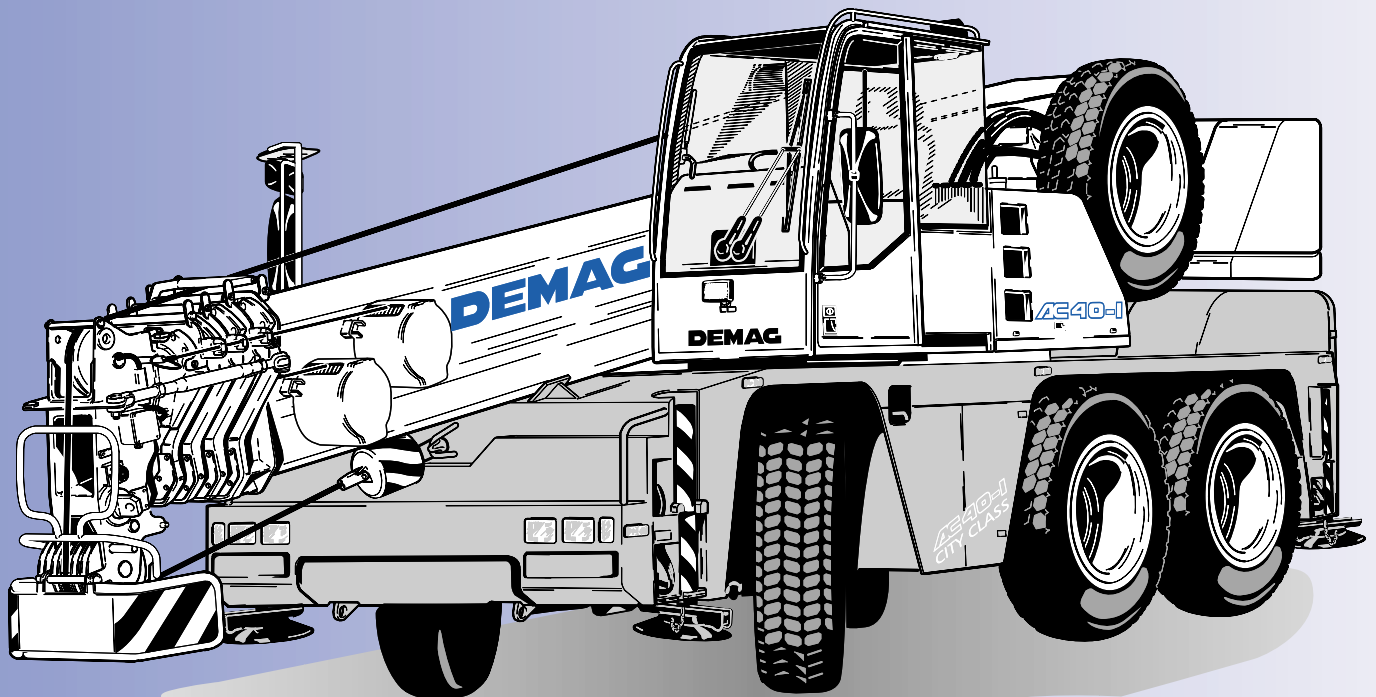

**45t**

# Key



Lifting capacities on outriggers 360°



free on wheels

„D“

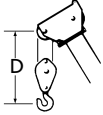

[MAIN MENU](#)

[CONTENTS](#)

# Contents

Page:

## Specifications

Dimensions .....	4
Specifications .....	6

## Main boom

Working ranges .....	7
Lifting capacities .....	8

## Main boom extension

Working ranges .....	10
Lifting capacities .....	11

## Technical description

Carrier · Superstructure · Optional equipment .....	12
---	----

# Dimensions

Type of tyres	Level	A	B	C	D
14.00	Road	10'5"	10'1"	1'2"	4'9"
14.00	Lowered	10'2"	9'9"	9"	4'6"
445 / 65	Road	10'1"	9'8"	8"	4'5"
445 / 65	Lowered	9'8"	9'5"	5"	4'2"

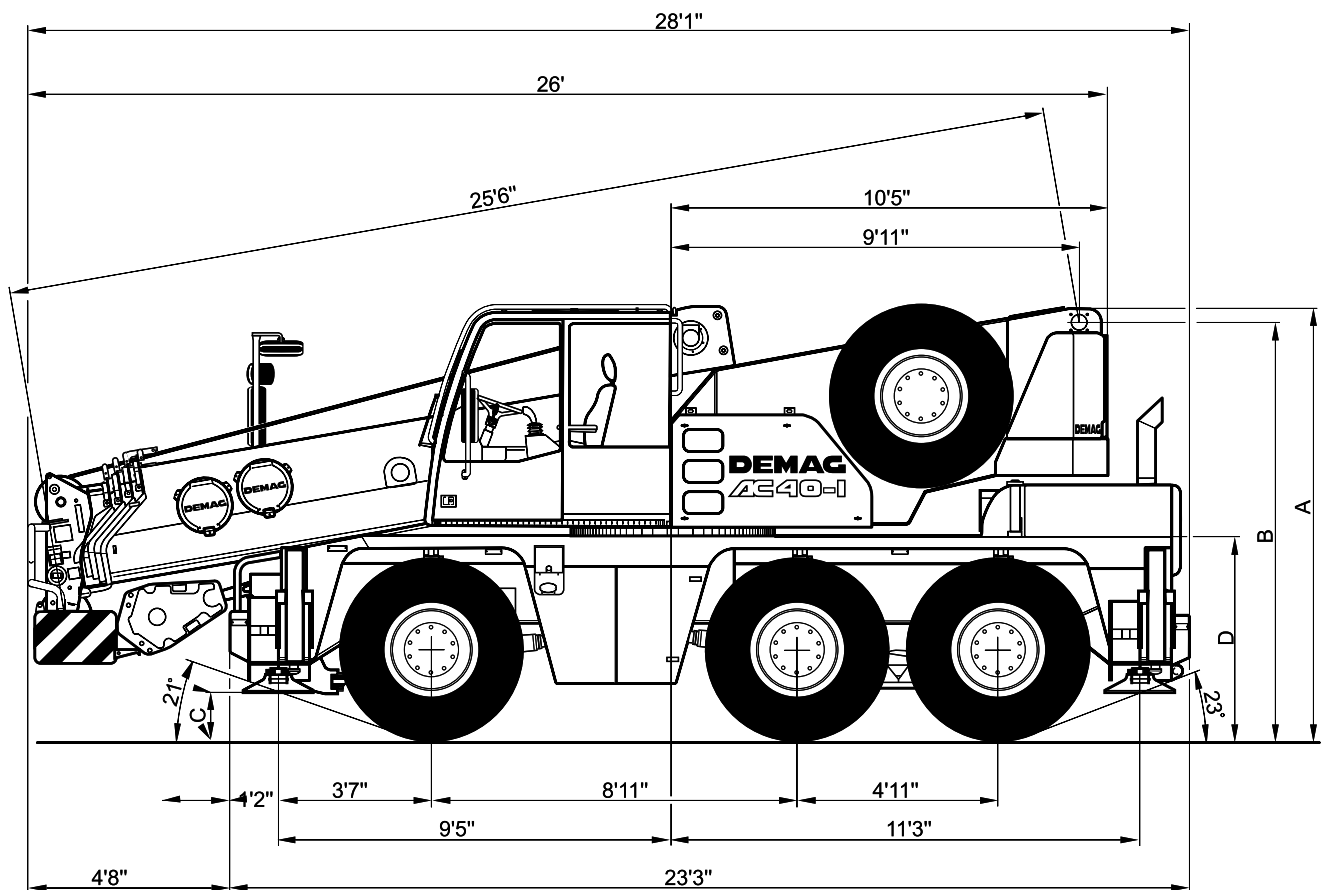

[MAIN MENU](#)

[CONTENTS](#)

# Dimensions

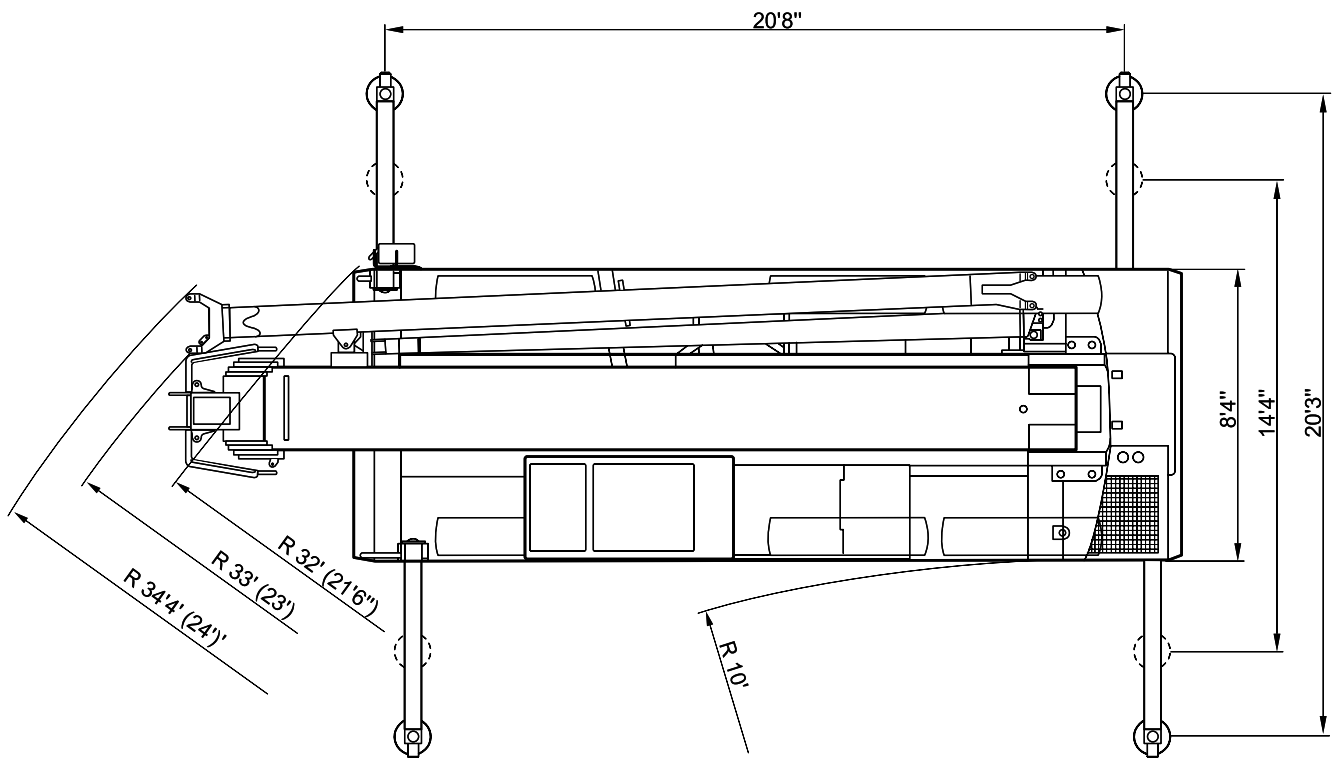
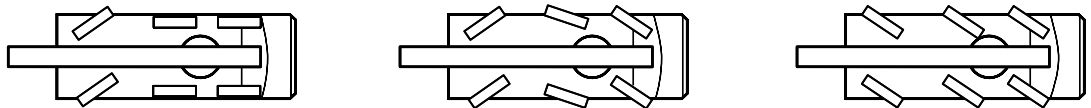

( ) with independent rear axle steering

# Specifications

## Axle loads

Crane with main boom, 42.6 ft main boom extension, counterweight, tyres 445/65 R 22.5, hook block.

Axles	Axle 1	20,000 lb
Total	Axle 2+3	25,000 lb
		70,000 lb

## Working speeds (infinitely variable)

Mechanisms	Normal speed	High speed	Max. permissible line pull <sup>1)</sup>	Rope length
Hoist I	197 ft/min	377 ft/min	43 kN	492.1 ft
Slewing				max. 2 1/min
Telescoping speed				25.6 – 102.3 ft: 90 s
Boom elevation				-10° – +78°: 50 s

## Carrier performance

Travel speed	0 .. 50 mph <sup>2)</sup>
Gradeability in travel order	> 60 %
Ground clearance	1' / 1'3" ft <sup>2)</sup>

## Hook block / Single line hook

Type	Possible load <sup>1)</sup>	Number of sheaves	Weight	„D“	Max. reeving	Heavy-lift attachment
63	110,000 lb	6	1058 lb	6.6 ft	10	1 add. sheave
32	66,400 lb	3	716 lb	4.3 ft	7	
16	26,500 lb	1	551 lb	3.6 ft	3	
5	8,800 lb	Single line hook	287 lb	2.6 ft	1	

## Remarks

<sup>1)</sup> varies depending on national regulations

<sup>2)</sup> depending on type of tyres



# Working ranges main boom

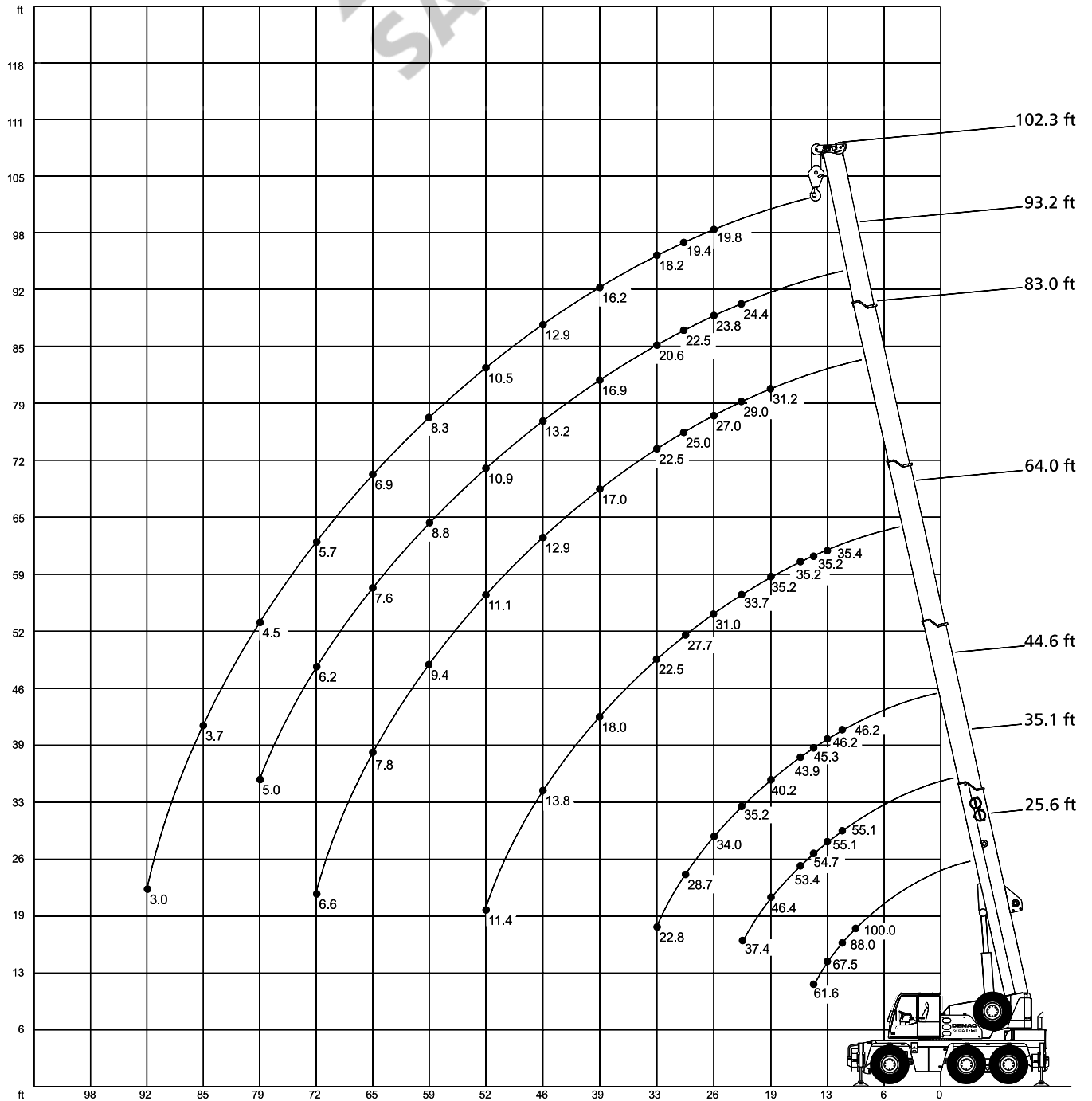

[MAIN MENU](#)

[CONTENTS](#)



# Lifting capacities main boom

 20' 10" x 14' 5" 360°

**85%**

Main boom

Radius	ft	25.6	35.1	44.6	64.0	83.0	93.2	102.3	
ft		1,000 lb							ft
10		74.9	55.1	46.2	-	-	-	-	10
11		70.7	55.1	46.2	-	-	-	-	11
13		62.8	55.1	46.2	35.4	-	-	-	13
15		51.0	49.2	44.7	35.2	-	-	-	15
16		-	43.0	41.1	35.2	-	-	-	16
19		-	31.1	32.4	29.2	31.2	-	-	19
23		-	21.5	24.4	25.0	23.9	23.7	-	23
26		-	-	19.9	20.6	19.5	19.5	19.6	26
29		-	-	16.6	17.3	17.2	16.8	16.4	29
33		-	-	13.5	14.0	14.2	13.7	13.3	33
39		-	-	-	10.7	11.0	10.5	10.1	39
46		-	-	-	8.1	8.3	7.9	7.4	46
52		-	-	-	6.7	6.7	6.3	6.0	52
59		-	-	-	-	5.5	5.0	4.6	59
65		-	-	-	-	4.7	4.0	3.8	65
72		-	-	-	-	3.7	3.3	2.8	72
79		-	-	-	-	-	2.6	2.1	79
85		-	-	-	-	-	-	1.7	85
92		-	-	-	-	-	-	1.3	92
98		-	-	-	-	-	-	-	98
Capacities <sup>1)</sup>		44.1	15.4	11.5	5.5	3.3	1.8	-	Capacities <sup>1)</sup>

## Remarks

1) with horizontal boom

[MAIN MENU](#)

[CONTENTS](#)

# Working ranges main boom extension

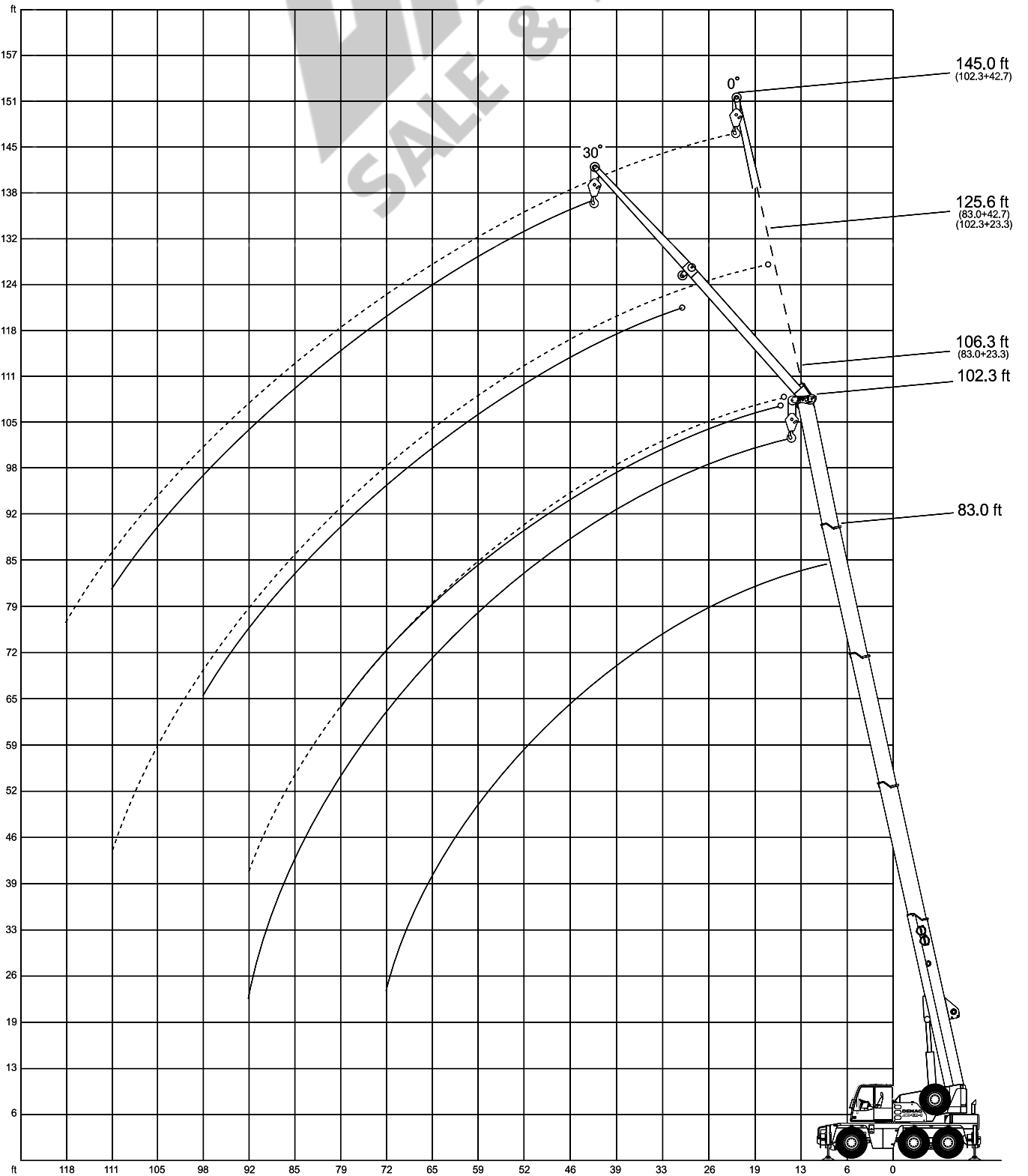

[MAIN MENU](#)

[CONTENTS](#)

# Lifting capacities main boom extension

 20'10" x 20'4" 360°

85%

 20'10" x 14'5" 360°

85%

Radius ft	83.0 ft Main boom			
	23.3 ft Extension		42.7 ft Extension	
	0°	30°	0°	30°
	1,000 lb			
26	14.3	-	-	-
29	13.7	-	-	-
33	12.9	9.2	7.9	-
39	11.9	8.8	7.3	-
46	10.7	8.3	6.6	-
52	9.9	8.1	6.2	4.8
59	8.8	7.7	5.7	4.6
65	7.4	7.5	5.3	4.4
72	6.2	6.4	5.0	4.1
79	5.0	5.2	4.6	4.1
85	4.2	-	4.4	3.9
92	3.5	-	3.7	3.9
98	-	-	3.3	3.5
105	-	-	2.6	-
111	-	-	2.2	-
118	-	-	-	-

Radius ft	83.0 ft Main boom			
	23.3 ft Extension		42.7 ft Extension	
	0°	30°	0°	30°
	1,000 lb			
26	14.3	-	-	-
29	13.7	-	-	-
33	12.9	9.2	7.9	-
39	10.5	8.8	7.3	-
46	7.9	8.3	6.6	-
52	6.3	6.9	6.2	4.8
59	5.0	5.5	5.2	4.6
65	4.0	4.5	4.2	4.4
72	3.3	3.5	3.5	4.1
79	2.6	2.8	2.8	3.5
85	2.0	-	2.2	2.8
92	1.5	-	1.7	2.1
98	-	-	1.3	1.7
105	-	-	-	-
111	-	-	-	-
118	-	-	-	-

ft	102.3 ft Main boom			
	1,000 lb			
33	11.0	-	-	-
39	10.6	8.6	6.6	-
46	10.1	8.1	6.3	-
52	9.7	7.7	6.1	-
59	8.8	7.2	5.9	4.6
65	7.4	6.8	5.5	4.4
72	5.9	6.4	5.2	4.1
79	4.8	5.2	4.8	4.1
85	4.0	4.4	4.2	3.9
92	3.2	3.5	3.5	3.9
98	2.6	2.9	2.9	3.5
105	1.9	-	2.4	2.8
111	1.5	-	2.0	2.2
118	-	-	1.5	-

ft	102.3 ft Main boom			
	1,000 lb			
33	10.9	-	-	-
39	10.1	8.6	6.6	-
46	7.7	8.1	6.3	-
52	6.2	6.9	6.1	-
59	4.8	5.5	5.0	4.6
65	3.8	4.5	4.0	4.4
72	3.1	3.5	3.3	3.9
79	2.3	2.8	2.6	3.2
85	1.7	2.2	2.0	2.6
92	1.3	1.5	1.5	2.1
98	-	-	-	1.5
105	-	-	-	-
111	-	-	-	-
118	-	-	-	-

# Technical description

## Carrier

<b>Drive/steering</b>	6 x 4 x 6
<b>Frame</b>	Monobox main frame with outrigger boxes integral, of high-strength fine-grain structural steel.
<b>Outriggers</b>	4 hydraulically telescoping outrigger beams with hydraulic jack legs.
<b>Engine</b>	Daimler Benz OM 906 LA „EURO II“ water-cooled 6-cylinder engine, output to DIN: 205 kW (279 hp), max. torque 1100 Nm at 1300 1/min. Fuel tank capacity: 79 gallons.
<b>Transmission</b>	Allison automatic transmission with torque-converter, 6 forward speeds and 1 reverse, transfer case with off-road range and longitudinal differential lock-out control.
<b>Axles</b>	Axle 1: with ext. planetary hubs, steering, transverse differential locks; axle 2: non-driving, steering for crab steer mode; axle 3: with ext. planetary hubs, steering for crab steer mode, transverse differential locks.
<b>Suspension</b>	Hydropneumatic suspension, blockable hydraulically.
<b>Wheels and tyres</b>	6 wheels fitted with 445/65 R 22.5 tyres.
<b>Travel speed</b>	50 mph.
<b>Steering</b>	ZF dual-circuit hydraulic steering with mech. steering end stop. 1 engine-driven master steering pump, 1 emergency steering pump. Independent rear axle steering.
<b>Brakes</b>	Service brake: dual-line air system. Parking brake: spring-loaded type. Sustained action brake: engine exhaust brake and constant decompression valve.
<b>Electrical equipment</b>	24 V system, 3-phase alternator 80 A, 2 batteries 12 V/120 Ah. Lighting in compliance with EC-directives.

## Superstructure

<b>Main boom</b>	Boom base and 4 telescopic sections, fabricated from fine-grain structural steel, telescoping with partial load, anti-deflection Demag ovaloid design.
<b>Counterweight</b>	Integrated into superstructure.
<b>Hydraulic system</b>	Powered by carrier engine, 1 variable-displacement axial piston pump to enable 3 simultaneous, independent working movements, separate fixed-displacement pump for slew unit.
<b>Hoist</b>	Fixed-displacement axial-piston motor, hoist drum with planetary reduction integral and spring-applied multi-disk brake.
<b>Slew unit</b>	Hydraulic motor with planetary gear reducer, pedal-operated service brake and spring-applied holding brake. Slewing speed infinitely variable.
<b>Boom elevation</b>	1 differential cylinder with pilot-controlled lowering brake valve.
<b>Crane cab</b>	Spacious all-steel comfortable cab with sliding door, large folding-out windscreen, roof window with armoured glass, vertically adjustable operator's seat, controls and instrumentation for all crane movements, washer and interval control wiper for windscreen and roof window.
<b>Safety devices</b>	Electronic safe load indicator with graphic display and digital readout for hook load, rated load, boom length, boom angle, load radius. Integrated display to indicate the percentage of tele sequence, limit switches on hoist and lowering motions, pressure-relief and safety holding valves.

## Optional equipment

<b>Drive/steering</b>	6 x 6 x 6.
<b>Wheels and tyres</b>	14.00 R 25 or 17.5 R 25.
<b>Main boom extension</b>	Side-folding 1 or 2-part jib, 23.3 ft or 42.7 ft. 0° and 30° offset.
<b>Heavy-lift attachment</b>	1 additional sheave on boom head.
<b>Heavy-lift runner</b>	3.9 ft long, 3-sheave with several offset positions for working inside buildings.
<b>Searcher hook</b>	
<b>Air-conditioning</b>	
<b>Cool box</b>	

# Notes to lifting capacity

Lifting capacities do not exceed 85% of tipping load.  
Weight of hook blocks and slings is part of the load, and is to be deducted from the capacity ratings.

Crane operation is permissible up to a  
wind pressure of ..... 1.25 lb/ft<sup>2</sup>  
wind speed of ..... 32 ft

Consult operation manual for further details.

Note: Data published herein is intended as a guide only and shall not be construed to warrant applicability for lifting purposes.  
Crane operation is subject to the computer charts and operation manual both supplied with the crane.

